

**ATTENZIONE!**

Leggete attentamente le istruzioni riportate nel presente manuale. Questo manuale è parte integrante del prodotto e deve essere conservato in un luogo sicuro per future consultazioni.

**COMPETENZE MECCANICHE** - La maggior parte delle operazioni di manutenzione e riparazione della bicicletta richiedono competenze specifiche, esperienza e attrezzatura adeguata. La semplice attitudine alla meccanica potrebbe non essere sufficiente per operare correttamente sulla vostra bicicletta. Se avete dubbi sulla vostra capacità di effettuare tali operazioni, rivolgetevi a personale specializzato.

**USO DESIGNATO** - Questo prodotto Campagnolo® è stato progettato e fabbricato per essere usato **esclusivamente** su biciclette del tipo "da corsa" utilizzate solo su strade con asfalto liscio o in pista. Qualsiasi altro uso di questo prodotto, come fuori strada o sentieri **è proibito**.

**CICLO VITALE - USURA - NECESSITA' DI ISPEZIONE** - Il ciclo vitale dei componenti dipende da molti fattori, quali ad esempio il peso dell'utilizzatore e le condizioni di utilizzo. Urti, colpi, cadute e più in generale un uso improprio, possono compromettere l'integrità strutturale dei componenti, riducendone enormemente il ciclo vitale; alcuni componenti sono inoltre soggetti ad usurarsi nel tempo. Vi preghiamo di far ispezionare regolarmente la bicicletta da un meccanico qualificato, per controllare se vi siano cricche, deformazioni, indicazioni di fatica o usura (per evidenziate cricche su particolari in alluminio si raccomanda l'utilizzo di liquidi penetranti o altri rivelatori di microfratture). Se l'ispezione evidenziasse qualsiasi deformazione, cricca, segni di impatto o di fatica, non importa quanto piccoli, rimpiazzate **immediatamente** il componente; anche i componenti eccessivamente usurati devono essere immediatamente sostituiti. La frequenza delle ispezioni dipende da molti fattori; contattate un meccanico specializzato per scegliere l'intervallo più adatto a voi. Se pesate più di 82 kg/180 lbs, dovete prestare particolare attenzione e fare ispezionare la vostra bicicletta con una maggiore frequenza (rispetto a chi pesa meno di 82 kg/180 lbs) per controllare se vi siano cricche, deformazioni, indicazioni di fatica o usura. Verificate con il vostro meccanico che i componenti che avete scelto siano adatti all'uso che ne farete e stabilite con lui la frequenza delle ispezioni.

**Avviso importante su PRESTAZIONI, SICUREZZA E GARANZIA** - I componenti delle trasmissioni 9s, 10s e 11s gli impianti frenanti, e la maggior parte dei componenti Campagnolo®, sono progettati come un unico sistema integrato. Per non compromettere la sicurezza, le prestazioni, la longevità, la funzionalità e per non invalidare la garanzia, vi raccomandiamo di utilizzare **esclusivamente** i componenti specificati dalla Campagnolo s.r.l., senza interfacciarli o sostituirli con prodotti fabbricati da altre aziende.

**La mancata osservanza di queste istruzioni può causare danni al prodotto**

**WARNING!**

Carefully read, follow and understand the instructions given in this manual. It is an essential part of the product, and you should keep it in a safe place for future reference.

**MECHANIC QUALIFICATION** - Please be advised that many bicycle service and repair tasks require specialized knowledge, tools and experience. General mechanical aptitude may not be sufficient to properly service or repair your bicycle. If you have any doubt whatsoever regarding your service/repair ability, please take your bicycle to a qualified repair shop.

**INTENDED USE** - This Campagnolo® product is designed and manufactured for use only on road racing style bicycles that are ridden **only** on smooth road or track surfaces. Any other use of this product, such as off-road or on trails **is forbidden**.

**LIFESPAN - WEAR - INSPECTION REQUIREMENT** - The lifespan of Campagnolo® components depends on many factors, such as rider size and riding conditions. Impacts, falls, improper use or harsh use in general may compromise the structural integrity of the components and significantly reduce their lifespan. Some components are also subject to wear over time. Please have your bicycle regularly inspected by a qualified mechanic for any cracks, deformation, signs of fatigue or wear (use of penetrating fluid or other visual enhancers to locate cracks on aluminum parts is recommended). If the inspection reveals any deformation, cracks, impact marks or stress marks, no matter how slight, **immediately** replace the component; components that have experienced excessive wear also need **immediate** replacement. The frequency of inspection depends on many factors; check with your authorized Campagnolo® representative to select a schedule that is best for you. If you weigh 82 kg/180 lbs or more, you must be especially vigilant and have your bicycle inspected more frequently (than someone weighting less than 82 kg/180 lbs) for any evidence of cracks, deformation, or other signs of fatigue or stress. Check with your mechanic to discuss whether the components you selected are suitable for your use, and to determine the frequency of inspections.

**Important PERFORMANCE, SAFETY and WARRANTY Notice** - The components of the 9s, 10s and 11s drivetrains, the braking systems, and most Campagnolo® components, are designed as a single integrated system. To avoid compromises in terms of SAFETY, PERFORMANCE, DURABILITY, FUNCTION, and to prevent voiding the WARRANTY, we recommend that you **only** use the components specified by Campagnolo Srl, without interfacing them with or substituting them with products manufactured by other companies.

**Failure to follow these instructions could result in failure of the product, an accident, personal injury or death.**

The user of this Campagnolo® product expressly recognizes that there are

**e risultare in incidenti, lesioni fisiche o morte.**

L'utente di questo prodotto Campagnolo® riconosce espressamente che l'uso della bicicletta può comportare rischi compresi ma non limitati al mancato funzionamento di un componente della bicicletta, causanti incidenti, lesioni fisiche o morte. Acquistando e utilizzando questo prodotto Campagnolo®, l'utente assume e/o accetta espressamente, volontariamente e coscientemente tali rischi, compresi ma non limitati al rischio di negligenza passiva o attiva da parte della Campagnolo s.r.l. ovvero di difetti nascosti, latenti o palesi e solleva la Campagnolo s.r.l. da ogni responsabilità, sino al limite massimo consentito dalla Legge, per qualsiasi danno risultante.

Se avete qualsiasi domanda vi preghiamo di contattare il vostro meccanico o il più vicino rivenditore Campagnolo® per ottenere ulteriori informazioni.

**ISTRUZIONI DI MONTAGGIO**

- Posizionate entrambe le calotte sul movimento centrale fino a quando sentite aumentare la resistenza sulla calotta e la guarnizione OR scomparire all'interno del movimento stesso (Fig. 1).
- Inserite l'utensile **UT-BB140** nella calotta destra fino ad appoggiarvi alla battuta interna della calotta.
- Avvitare l'utensile **UT-BB140** nella guida calotta sinistra fino ad appoggiarvi alla calotta stessa (Fig. 2).
- Ruotate in senso orario la leva dell'utensile **UT-BB140** fino a portare in battuta entrambe le calotte (Fig. 3). Prima di estrarre l'utensile accertatevi di aver posizionato correttamente le calotte sul movimento centrale (Fig. 3).
- Ruotate in senso antiorario la leva l'utensile fino a svitare completamente la guida calotta sinistra e successivamente estraete le viti (Fig. 4).

**MANUTENZIONE DELLE CALOTTE**

Per tutte le operazioni di manutenzione delle calotte e per la garanzia, fate riferimento al foglio istruzioni fornito con la guarnitura.

**Nota**

Non lavate mai la vostra bicicletta con acqua a pressione.

L'acqua a pressione, perfino quella che esce dall'ugello di una canna da giardino, può oltrepassare le guarnizioni ed entrare all'interno dei vostri componenti Campagnolo®, danneggiandoli irreparabilmente. Lavate la vostra bicicletta e i componenti Campagnolo® pulendo delicatamente con acqua e sapone.

risks inherent in bicycle riding, including but not limited to the risk that a component of the bicycle can fail, resulting in an accident, personal injury or death. By his purchase and use of this Campagnolo® product, the user expressly, voluntarily and knowingly accepts and/or assumes these risks, including but not limited to the risk of passive or active negligence of Campagnolo srl or hidden, latent or obvious defects in the product, and agrees to hold Campagnolo srl harmless to the fullest extent permitted by law against any resulting damages. If you ever have any questions, please contact your mechanic or your nearest Campagnolo® dealer for additional information.

**FITTING INSTRUCTIONS**

- Position both cups on the bottom bracket until you feel the resistance on the cup increasing and the O-ring disappears inside the bracket itself (Fig. 1).
- Insert the tool **UT-BB140** into the right-hand cup until you rest on the inside shoulder of the cup.
- Screw the tool **UT-BB140** into the left-hand cup guide until you rest on the cup itself (Fig. 2).
- Turn the lever of the tool **UT-BB140** clockwise until both cups are screwed in flush (Fig. 3). Before pulling out the tool ensure that you have positioned the cups correctly on the bottom bracket (Fig. 3).
- Turn the tool lever anticlockwise until you completely unscrew the left-hand cup guide and then remove the screw (Fig. 4).

**CUP MAINTENANCE**

Refer to the instruction leaflet provided along with the crankset for all the cup maintenance operations and for the warranty.

**Note**

Never wash your bicycle with high-pressure water.

Even water from a garden hose can penetrate the seals and enter inside your Campagnolo® components, damaging them irreparably. Wash your bicycle and Campagnolo® parts gently with soap and water.

**ACHTUNG!**

Lesen Sie die Anweisungen in diesem Handbuch bitte aufmerksam durch. Dieses Handbuch ist integrierender Bestandteil des Produkts und ist an einem sicheren Ort aufzubewahren, um es später jederzeit wieder zu Rate ziehen zu können.

**MECHANISCHEKENNTNISSE** - Ein Großteil der Wartungs- und Reparaturarbeiten am Fahrrad setzen spezifische Kenntnisse, einschlägige Erfahrung und geeignetes Werkzeug voraus. Mechanisches Talent allein könnte nicht ausreichen, um an Ihrem Fahrrad fachgerechte Wartungs- und Reparaturarbeiten auszuführen. Sollten Sie an Ihren Fähigkeiten zweifeln, diese Arbeiten korrekt durchzuführen, so wenden Sie sich bitte an Ihren Fachhändler.

**VERWENDUNGSZWECK** - Dieses Campagnolo® Produkt wurde **ausschließlich** für den Gebrauch an Rennrädern für den Einsatz auf asphaltierten Straßen und Rennbahnen entwickelt und hergestellt. Jeglicher andere Gebrauch dieses Produkts wie beispielsweise für Geländefahrten oder auf unbefestigten Wegen **ist verboten**.

**LEBENSDAUER - ABNUTZUNG - NOTWENDIGKEIT DER INSPEKTION** - Die Lebensdauer der Komponenten hängt von vielen Faktoren wie z.B. vom Gewicht des Fahrers und von den Einsatzbedingungen ab. Stöße, Schläge, Stürze und ganz generell ungeeigneter Gebrauch können die strukturelle Unversehrtheit der Komponenten beeinträchtigen und deren Lebensdauer dadurch erheblich verkürzen. Einige Komponenten nutzen sich außerdem im Laufe der Zeit ab. Wir bitten Sie, Ihr Fahrrad regelmäßig von einem Fahrradmechaniker untersuchen zu lassen, um Risse, Deformationen oder andere Ermüdungs- oder Abnutzungserscheinungen festzustellen (zur Risserkennung an Aluminiumteilen empfehlen wir die Verwendung von Eindringmitteln oder anderen Erkennungsverfahren für Mikrobrüche). Sollten bei der Inspektion auch nur die geringsten Anzeichen von Deformationen, Rissen, Schlägeinwirkungen oder Ermüdung festgestellt werden, so ist die betreffende Komponente **sofort** zu ersetzen, auch übermäßig abgenutzte Komponenten sind **sofort** auszutauschen. Bei einem Fahrergewicht über 82 kg/180 lbs ist zusammen mit dem Mechaniker zu prüfen, ob die ausgewählten Komponenten für die vorgesehenen Einsatzbedingungen geeignet sind. Wenn Sie mehr als 82 kg/180 lbs wiegen, sollten Sie besonders darauf achten, dass Ihr Fahrrad häufiger (als bei Personen, die weniger als 82 kg/180lbs wiegen) inspektioniert wird, um festzustellen, ob etwaige Risse, Deformationen, Anzeichen von Ermüdung oder Abnutzung vorhanden sind. Prüfen Sie zusammen mit Ihrem Mechaniker, ob die von Ihnen ausgewählten Komponenten für die vorgesehenen Einsatzbedingungen geeignet sind und legen Sie gemeinsam mit ihm das Inspektionsintervall fest.

**Wichtiger Hinweis zu PRODUKTLEISTUNG, SICHERHEIT und GARANTIE** - Die Komponenten der 9s, 10s und 11s Antriebssysteme, des Bremssystems, sowie Großteil der von Campagnolo® hergestellten Komponenten, wurden als Bestandteile eines integrierten Systems entwickelt. Um die SICHERHEIT, die LEISTUNG, die DAUER, die FUNKTION-STÜCHTIGKEIT und die GARANTIE nicht zu beeinträchtigen, empfehlen wir den **ausschließlichen** Gebrauch der von Campagnolo Srl spezifizierten Bestandteile und diese nicht mit Produkten anderer Hersteller zu ersetzen oder zu kombinieren.

**Das Nichtbeachten dieser Hinweise kann Schäden am Produkt hervorrufen**

**und zu Unfällen, Verletzungen oder gar zum Tod führen.**

Der Benutzer dieses Campagnolo®-Produkts erkennt hiermit ausdrücklich an, dass der Gebrauch des Fahrrads Risiken in sich bergen kann, einschließlich der Gefahr, aber nicht darauf beschränkt, dass eine Komponente des Fahrrads versagen kann und dadurch Unfälle mit körperlichen und sogar lebensgefährlichen Verletzungen verursachen könnte. Durch den Kauf und Gebrauch dieses Campagnolo®-Produkts akzeptiert und/oder übernimmt der Benutzer diese Risiken ausdrücklich, willentlich und wissentlich, dies gilt auch einschließlich des Risikos der passiven oder aktiven Fahrlässigkeit von Campagnolo s.r.l., ist aber nicht darauf beschränkt, des Weiteren gilt es bei verborgenen, latenten oder offensichtlichen Mängeln und befreit Campagnolo s.r.l. von jeglicher Haftung im Rahmen des maximalen gesetzlich erlaubten Umfangs für irgendwelche daraus entstehenden Schäden. Falls Sie Fragen haben, wenden Sie sich für weitere Informationen bitte an Ihren Mechaniker oder an den nächstgelegenen Campagnolo®-Fachhändler.

**MONTAGEANLEITUNG**

- Positionieren Sie beide Lagerschalen auf das Tretlager, bis Sie spüren, wie der Widerstand an der Lagerschale zunimmt und der O-Ring innen im Tretlager verschwindet (Abb. 1).
- Stecken Sie das Werkzeug **UT-BB140** in die rechte Lagerschale ein, bis sie den inneren Anschlag der Lagerschale spüren.
- Schrauben Sie das Werkzeug **UT-BB140** in die linke Lagerschalenführung ein, bis es an der Lagerschale anliegt.
- Drehen Sie den Hebel des Werkzeugs UT-BB140 im Uhrzeigersinn, bis beide Lagerschalen zum Anschlag gebracht werden. Bevor Sie das Werkzeug herausziehen, stellen Sie sicher, dass Sie die Lagerschalen richtig auf dem Tretlager positioniert haben (Abb. 3).
- Drehen Sie den Hebel des Werkzeugs UT-BB140 gegen den Uhrzeigersinn, bis die Lagerschalenführung ganz losgeschraubt ist und ziehen Sie dann die Schraube heraus (Abb. 4).

**WARTUNG DER LAGERSCHALEN**

Für alle Montagearbeiten der Lagerschalen und für ihre Garantie sehen Sie bitte im Anweisungsblatt für die Kettenradgarnitur nach.

**Hinweis**

Unter Druck stehendes Wasser, dies gilt auch für Wasser aus der Düse eines Gartenschlauchs, kann neben den Dichtungen durchdringen, in das Innere Ihrer Campagnolo® - Komponenten eindringen und diese so beschädigen, dass sie nicht mehr repariert werden können.

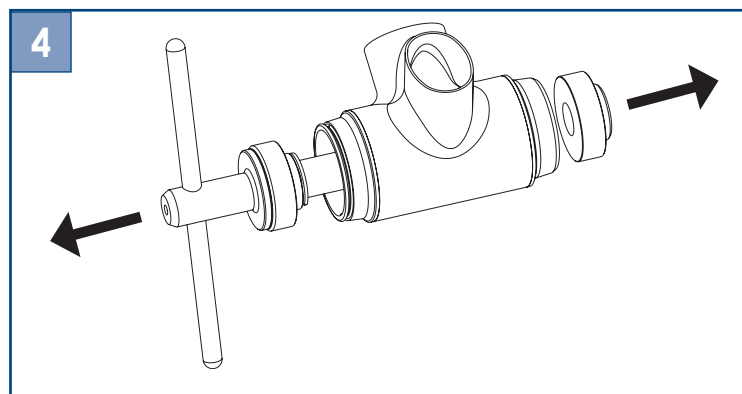
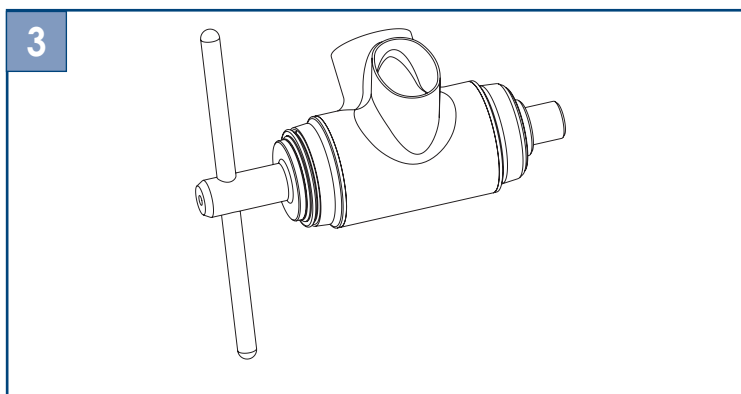
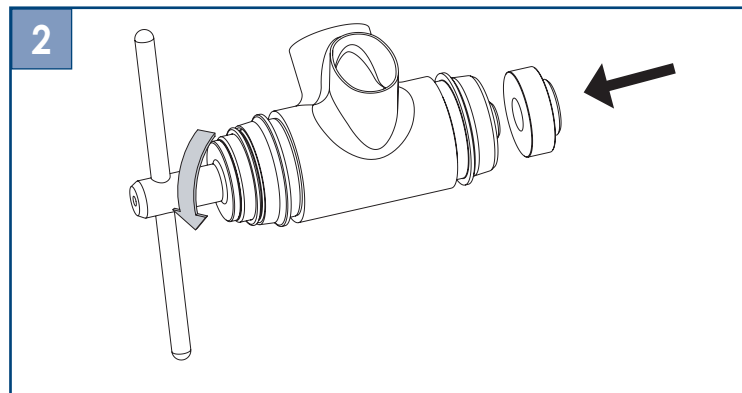
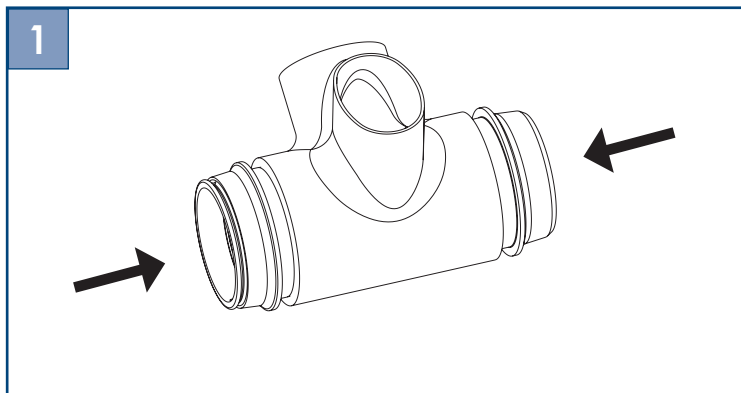

**ULTRA  
TORQUE  
OS FIT  
for BB30**

**ULTRA  
TORQUE  
OS FIT  
for 86,5x41**

**! ATTENTION!**

Lire avec attention les instructions reportées dans ce manuel. Ce manuel fait partie intégrante du produit et doit être conservé dans un endroit sûr pour d'éventuelles consultations futures.

**COMPÉTENCES MÉCANIQUES** - La plupart des opérations d'entretien et réparation du vélo nécessitent des compétences spécifiques, de l'expérience et des outils adéquats. Une simple prédisposition pour la mécanique peut ne pas suffire pour opérer correctement sur votre vélo.

Si vous n'êtes pas sûr de votre capacité à effectuer ces opérations, adressez-vous à du personnel qualifié.

**UTILISATION PRÉVUE** - Ce produit Campagnolo® a été conçu et fabriqué pour être utilisé **exclusivement** sur des vélos du type "de course", utilisés uniquement sur des routes avec chaussée lisse ou sur piste. Toute autre utilisation, par exemple hors route ou sur sentier, **est interdite**.

**DURÉE DE VIE - USURE - CONTRÔLES À EXÉCUTER** - La durée de vie des composants Campagnolo® dépend de nombreux facteurs, comme le poids de l'utilisateur et les conditions d'utilisation. Les chocs, les chutes et, plus généralement, une utilisation inadéquate peuvent compromettre l'état structural des composants, en réduisant, même considérablement, leur durée de vie. De plus, certains composants sont, avec le temps, sujets à usure. Nous vous conseillons de faire contrôler régulièrement le vélo par un mécanicien qualifié, afin de vérifier la présence de craques, déformations, signes de fatigue ou usure (pour mettre en évidence les craques sur les pièces en aluminium, il est recommandé d'utiliser des liquides pénétrants ou d'autres révélateurs de microfissures). Si le contrôle met en évidence des déformations, des craques, des signes de choc ou de fatigue, aussi infimes soient-ils, remplacez **immédiatement** le composant; également, remplacez **immédiatement** les composants très usés. La fréquence des contrôles dépend de nombreux facteurs; contactez un représentant de Campagnolo® pour choisir l'intervalle le plus adapté à vos nécessités. Si vous pesez plus de 82 kg/180 lbs, il faudra être plus attentif et faire contrôler le vélo plus fréquemment (par rapport à ceux qui pèsent moins de 82 kg/180 lbs) pour vérifier s'il y a des craques, des déformations ou d'autres signes de fatigue ou usure. Avec votre mécanicien, assurez-vous que les composants Campagnolo® que vous avez choisis sont adaptés à l'utilisation prévue et fixez avec lui la fréquence des contrôles.

**Notice important sur PERFORMANCES, SECURITE ET GARANTIE** - Les composants des transmissions 9s, 10s et 11s les freins et la plus part des composants Campagnolo®, sont projetés avec un seul système intégré. Pour ne pas compromettre la SECURITE, les PERFORMANCES, la LONGEVITE, la FONCTIONNALITE et pour ne pas invalider la GARANTIE, on vous recommande de **n'utiliser que** les composants spécifiés Campagnolo Srl, sans les relier avec ou les remplacer par des produits fabriqués par d'autres sociétés.

**L'inobservance de ces indications peut provoquer des dommages au produit et, en conséquence, des accidents, des lésions physiques ou la mort.**

L'utilisateur de ce produit Campagnolo® reconnaît explicitement que l'utilisation

**! ¡ATENCIÓN!**

Lea atentamente las instrucciones de este manual. Este manual es parte integrante del producto y debe ser conservado en un lugar seguro para futuras consultas.

**COMPETENCIAS MECÁNICAS** - La mayor parte de las operaciones de mantenimiento y reparación de la bicicleta requieren competencias específicas, experiencia y herramientas adecuadas. Una simple aptitud para la mecánica podría no ser suficiente para operar correctamente en su bicicleta. Si tiene dudas sobre su capacidad de realizar tales operaciones, diríjase a un mecánico especializado.

**USO DESIGNADO** - Este producto Campagnolo® ha sido proyectado y fabricado para ser usado **exclusivamente** en bicicletas de tipo "de carretera" utilizadas sólo en carreteras con asfalto liso o en pista. Cualquier otro uso de este producto, como fuera de carreteras o senderos **está prohibido**.

**CICLO VITAL - DESGASTE - NECESIDAD DE INSPECCIÓN** - El ciclo vital de los componentes Campagnolo® depende de muchos factores tales como por ejemplo el peso del usuario y las condiciones de uso. Choques, golpes, caídas y, más en general, un uso impropio, pueden comprometer la integridad estructural de los componentes, reduciendo enormemente su ciclo vital; además, algunos componentes están sujetos a desgaste. Les rogamos hacer controlar periódicamente la bicicleta por un mecánico calificado, a fin de detectar posibles grietas, deformaciones y/o señales de fatiga o desgaste (para localizar grietas en componentes de aluminio se recomienda utilizar líquidos penetrantes u otros reveladores de microfisuras). En caso de que la inspección deje en evidencia cualquier deformación, grieta y/o signos de impacto o fatiga -no importa cuán pequeños sean-, el componente afectado deberá ser reemplazado **de inmediato**. También los componentes que estén excesivamente desgastados deberán ser sustituidos **de inmediato**. La frecuencia de ejecución de las inspecciones depende de muchos factores; le rogamos contactar con un representante de Campagnolo® para establecer la frecuencia más adecuada en su caso específico. Si usted pesa más de 82 kg/180 lbs deberá prestar particular atención y hacer inspeccionar su bicicleta con mayor frecuencia (respecto de quien pesa menos de 82 kg/180 lbs) para controlar la posible aparición de grietas, deformaciones y/o señales de fatiga o desgaste. Verifique en conjunto con su mecánico que los componentes Campagnolo® que usted ha elegido sean adecuados para el uso previsto y establezca con él la frecuencia de inspección de los mismos.

**Aviso importante sobre PRESTACIONES, SEGURIDAD Y GARANTÍA** - Los componentes de las transmisiones 9s, 10s y 11s los sistemas de frenado, y la mayor parte de componentes Campagnolo®, han sido ideados como un único sistema integrado. Con el fin de no comprometer la SEGURIDAD, las PRESTACIONES, la LONGEVIDAD, la FUNCIONALIDAD y no invalidar la GARANTÍA, os aconsejamos utilizar **exclusivamente** los componentes especificados por Campagnolo Srl, sin combinarlos o sustituirlos con productos fabricados por otras empresas.

**! WAARSCHUWING!**

Lees aandachtig de instructies in deze handleiding. Het is een essentieel onderdeel van het product, bewaar het daarom op een makkelijk terug te vinden plaats voor gebruik in de toekomst.

**GEDIPLOMEERD VAKHANDELAAR** - Vele onderhouds- en servicewerkzaamheden aan een fiets vereisen specifieke kennis, gereedschappen en ervaring. Algemene mechanische basiskennis volstaat niet om adequaat service of onderhoud te verrichten aan uw fiets. Indien u twijfelt aan uw kennis van service/onderhoud, breng uw fiets dan naar een gediplomeerde vakhandelaar.

**GESCHIKT VOOR** - Dit Campagnolo® product is ontworpen en geproduceerd voor montage **alleen** op een racefiets, welke gebruikt worden op gladde weg- of baanoppervlakken. Enig ander gebruik van dit product, zoals rijden in open terrein of deelname aan trails, **is verboden**.

**LEVENSDUUR - SLIJTAGE - NOODZAAK VAN INSPECTIE** - De levensduur van de Campagnolo® onderdelen is afhankelijk van veel factoren, bijvoorbeeld het gewicht van de gebruiker en de gebruiksomstandigheden. Door schokken, stoten, vallen en in het algemeen over verkeerd gebruik kan de structurele ongeschondenheid van de onderdelen in het gedrag komen, waardoor de levensduur ervan enorm verkort wordt; sommige onderdelen slijten bovendien na verloop van tijd. Wij verzoeken u dan ook om de fiets regelmatig door een vakkundige fietsenmaker te laten nakijken om te controleren of er barsten, vormveranderingen, tekenen van moehied of slijtage zijn (om barsten in aluminium onderdelen vast te stellen wordt het gebruik van indringende vloeistoffen of andere middelen om microbreuken vast te stellen geadviseerd). Als tijdens het nakijken blijkt dat er vormveranderingen, barsten, tekenen van stoten of moehied zijn, het maakt niet uit hoe klein, dan moet het betreffende onderdeel **onmiddellijk** vernieuwd worden; ook onderdelen die in te sterke mate versleten zijn moeten **onmiddellijk** vervangen worden. Hoe vaak het nakijken moet gebeuren hangt van veel factoren af; neem contact op met een vertegenwoordiger van Campagnolo® om de frequentie die het meest geschikt voor u is te kiezen. Als u meer dan 82 kg/180 lbs weegt moet u goed opletten en uw fiets vaker laten nakijken (ten opzichte van iemand die minder dan 82 kg/180 lbs weegt) om te controleren of er barsten, vormveranderingen, tekenen van moehied of slijtage zijn. Controleer samen met uw fietsenmaker of de Campagnolo® onderdelen die u gekozen heeft geschikt zijn voor het gebruik dat u ervan wilt maken en bepaal samen met hem hoe vaak het nakijken moet gebeuren.

**Belangrijke aanwijzing met betrekking tot de PRESTATIES, VEILIGHEID EN GARANTIE** - De onderdelen van de transmissies 9s, 10s en 11s de remsystemen en de meeste componenten Campagnolo® zijn ontworpen als één geïntegreerd systeem. Om de VEILIGHEID, de PRESTATIES, de DUURZAAMHEID en de FUNCTIONALITEIT niet in gevaar te brengen en de GARANTIE niet ongeldig te maken adviseren wij om alleen de door de firma Campagnolo S.r.l. aangegeven componenten te gebruiken zonder ze te koppelen met of te vervangen door producten die door andere bedrijven gemaakt zijn.

**Het niet opvolgen van deze instructies kan leiden tot het niet goed functioneren van het product, een ongeluk, persoonlijk letsel of de dood.**

du vélo peut comporter des risques comme, entre autres, le fonctionnement incorrect de l'un des composants du vélo, et que ces risques peuvent provoquer des accidents et des lésions physiques même mortelles. En achetant et en utilisant ce produit Campagnolo®, l'utilisateur assume et/ou accepte expressément, volontairement et consciemment ces risques, y compris, mais pas uniquement, le risque de négligence passive ou active de la part de Campagnolo s.r.l., c'est-à-dire de vices cachés, latents ou évidents, et soulève Campagnolo s.r.l. de toute responsabilité, jusqu'à la limite maximum admissible par la Loi, pour tout dommage qui peut en dériver. Pour tout autre renseignement, contactez votre mécanicien ou le revendeur Campagnolo® le plus proche.

**INSTRUCTIONS POUR LE MONTAGE**

• Positionnez les deux cuvettes sur le jeu de pédalier jusqu'à ce que vous sentiez que la résistance sur la cuvette augmente et que vous constatiez que le joint torique s'insère dans le jeu et n'est plus visible (Fig.1).

• Insérez l'outil **UT-BB140** dans la cuvette droite jusqu'à ce qu'il se place contre la butée interne de la cuvette.

• Vissez l'outil **UT-BB140** dans le guide de la cuvette gauche jusqu'à ce qu'il se place contre celle-ci (Fig. 2).

• Tournez le levier de l'outil **UT-BB140** dans le sens des aiguilles d'une montre jusqu'à ce que les deux cuvettes se placent en butée (Fig. 3). Avant d'extraire l'outil, assurez-vous que les cuvettes sont correctement positionnées sur le jeu de pédalier (Fig. 3).

• Tournez le levier de l'outil dans le sens inverse des aiguilles d'une montre jusqu'à dévisser complètement le guide de la cuvette gauche, puis enlevez la vis (Fig. 4).

**ENTRETIEN DES CUVETTES**

Pour toutes les opérations d'entretien des cuvettes et pour la garantie, consultez la feuille d'instructions fournie avec le pédalier

**Note**

Ne lavez jamais votre vélo avec un jet d'eau à haute pression. L'eau sous pression, y compris celle qui sort d'une lance d'un tuyau d'arrosage, peut, malgré les joints, entrer à l'intérieur de vos composants Campagnolo® en les endommageant irréparablement. Lavez votre vélo et les composants Campagnolo® en les nettoyant délicatement avec eau et savon neutre.

**El incumplimiento de estas instrucciones puede causar daños al producto y causar accidentes, lesiones físicas o muerte.**

El usuario de este producto Campagnolo® reconoce expresamente que el uso de la bicicleta puede comportar riesgos relativos pero no limitados a la falta de funcionamiento de un componente de la bicicleta misma, que pueden ser causa de accidentes, lesiones físicas e incluso muerte. Al comprar y utilizar este producto Campagnolo®, el usuario se asume y/o acepta expresa, voluntaria y conscientemente dichos riesgos, relativos pero no limitados a la posibilidad de verificarse negligencia pasiva o activa de parte de Campagnolo s.r.l. o bien a defectos ocultos, latentes o evidentes del producto y, dentro de los límites máximos admitidos por la Ley, exime a Campagnolo s.r.l. de toda responsabilidad en cuanto a cualquier daño que de ello pueda derivar.

Si tiene cualquier pregunta, le rogamos contacte con su mecánico o con el vendedor Campagnolo® más cercano para obtener más información.

**INSTRUCCIONES PARA EL MONTAJE**

• Colocar ambas cazoletas sobre el eje de pedalier: se debe sentir el aumento de la resistencia sobre la cazoleta, y la junta OR debe desaparecer en el interior del eje (Fig.1).

• Introducir la herramienta UT-BB140 en la cazoleta derecha hasta dar con el tope interno de ésta.

• Aornillar la herramienta UT-BB140 en la guía de la cazoleta izquierda hasta apoyarse en ésta (Fig. 2).

• Girar la palanca de la herramienta UT-BB140 en el sentido de las agujas del reloj hasta que ambas cazoletas queden al tope (Fig. 3). Antes de extraer la herramienta, comprobar que las cazoletas hayan quedado en la posición correcta sobre el eje de pedalier (Fig. 3).

• Girar la palanca de la herramienta en sentido contrario a las agujas del reloj hasta destornillar completamente la guía de la cazoleta izquierda; extraer el tornillo (Fig. 4).

**MANTENIMIENTO DE LAS CAZOLETAS**

Para todas las operaciones de mantenimiento de las cazoletas y para la garantía, consultar la hoja de instrucciones suministrada con el plato.

**Nota**

No lavar jamás vuestra bicicleta con agua a presión. El agua a presión, incluso utilizando de una manguera de jardinería, puede superar las juntas y entrar en el interior de nuestro componente Campagnolo®, dañándolo irreparablemente. Lavar vuestra bicicleta y los componentes Campagnolo® limpiándolos delicadamente con agua y jabón neutro.

De gebruiker van dit Campagnolo® product erkent uitdrukkelijk dat het gebruik van de fiets risico's met zich mee kan brengen met inbegrip van maar niet beperkt tot het risico dat een onderdeel van de fiets niet functioneert, hetgeen ongelukken, verwondingen of de dood tot gevolg kan hebben. Door dit Campagnolo® product aan te schaffen en te gebruiken neemt de gebruiker deze risico's uitdrukkelijk, vrijwillig en bewust op zich en/of aanvaardt deze, met inbegrip van maar niet beperkt tot het risico van passieve of actieve nalatigheid van Campagnolo s.r.l. of verborgen, sluimerende of zichtbare gebreken en stemt ermee in om Campagnolo s.r.l. van elke aansprakelijkheid te ontheffen in de maximale door de Wet toegestane omvang voor elke schade die hieruit voortvloeit. Richt u zich bij vragen tot uw rijwielhersteller of dichtstbijzijnde Campagnolo® dealer voor verdere informatie.

**MONTAGEAANWIJZINGEN**

• Breng beide cups op de bracket aan totdat u merkt dat de weerstand op de cup toeneemt en de O-ring in de bracket zelf verdwijnt (Fig. 1).

• Steek het gereedschap **UT-BB140** in de rechtercup totdat u tegen de inwendige aanslag van de cup aankomt.

• Draai het gereedschap **UT-BB140** in de geleider van de linkercup vast totdat u tegen de cup zelf aankomt (Fig. 2).

• Draai de hendel van het gereedschap **UT-BB140** met de klok mee totdat allebei de cups tegen de aanslag aanzitten (Fig. 3). Voordat u het gereedschap eruit haalt moet u controleren of u de cups goed op de bracket geplaatst heeft (Fig. 3).

• Draai de hendel van het gereedschap tegen de klok in totdat de geleider van de linkercup volledig losgedraaid is en haal daarna de schroef eruit (Fig. 4).

**ONDERHOUD VAN DE CUPS**

Lees voor alle onderhoudswerkzaamheden aan de cups en voor de garantie het bij het crankstel verstrekte instructieblad.

**Opmerking**

Maak nooit uw fiets schoon met een hogedruk waterspuit. Zelfs water uit een tuinslang kan langs een afdichting in Uw Campagnolo® componenten binnendringen en ze onherstelbaar beschadigen. Maak uw fiets en Campagnolo® onderdelen schoon door er water over te sprankelen, waaraan een niet agressief schoonmaakmiddel is toegevoegd.

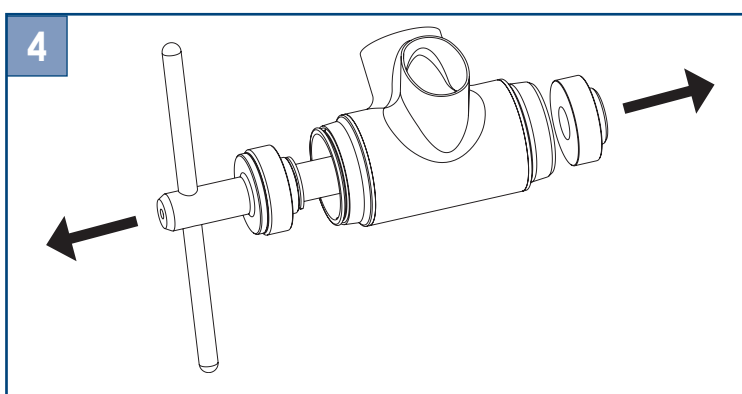
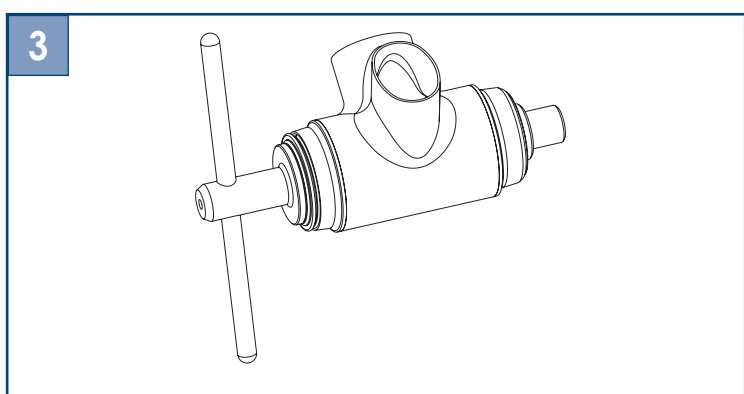
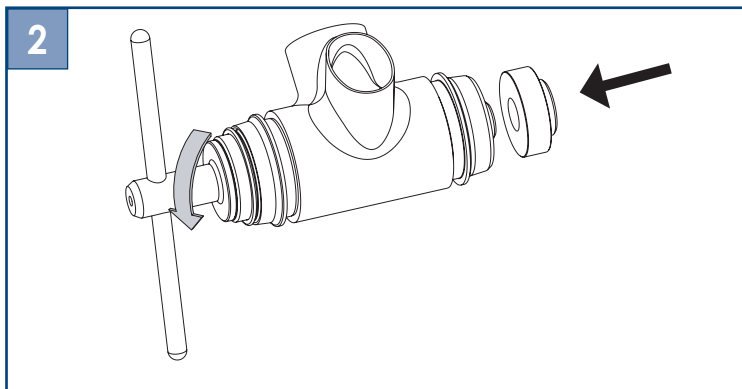
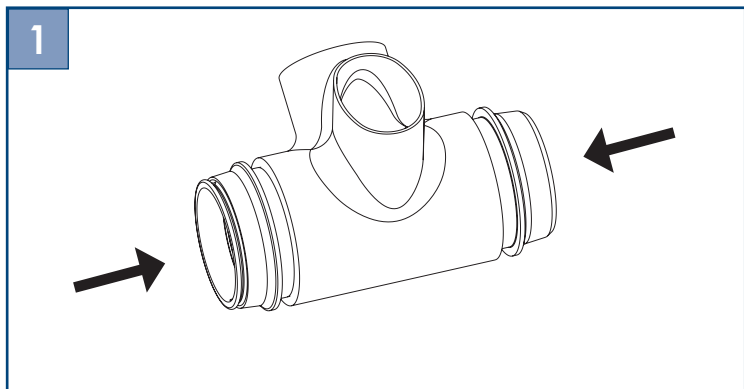

This product is covered by the following Patent applications: EP 08425518.1 - EP 08405519.9 EP 08425520.7 - EP 08425521.5

**CAMPAGNOLO JAPAN LTD.**  
65 Yoshida-cho, Naka-ku - 231-0041  
Yokohama - JAPAN  
Phone: +81-45-2642780  
Fax: +81-45-2618030

**CAMPAGNOLO NORTH AMERICA INC.**  
5431 Avenida Encinas Suite C  
Carlsbad CA 92009 - U.S.A.  
Phone: +1-760-9310106  
Fax: +1-760-9310991  
E-mail: info@compagnoloNA.com

**CAMPAGNOLO IBERICA SL**  
Avda. de los Hielos 48 Pdo. 31  
01010 Vitoria - SPAIN  
Phone: +34-945-222304  
Fax: +34-945-244007  
E-mail: compagnolo@compagnolo.es

**CAMPAGNOLO FRANCE EURL**  
ZA du Tissot  
42530 St Genest - Lept  
FRANCE  
Phone: +33-477-556305  
Fax: +33-477-556345  
E-mail: compagnolo@compagnolo.fr  
Service Information: Phone: +33-477-554449

Phone: +49 (0)214-206 95 320

**CAMPAGNOLO DEUTSCHLAND eURL**  
Alte Garten 60-62  
51371 Leichkusen - GERMANY  
Phone: +49 (0)214-206 95 30  
Fax: +49 (0)214-206 95 315  
E-mail: compagnolo@compagnolo.de  
• Service Information:

Phone: +39-0444-225605  
E-mail: service@compagnolo.com

**CAMPAGNOLO s.r.l.**  
Via della Chimica 4  
36100 Vicenza - ITALY  
• Technical Information:  
Phone: +39-0444-225600  
Fax: +39-0-444-225600  
E-mail: tech-Info@compagnolo.com  
• Service Center:  
Phone: +39-0444-225605  
E-mail: service@compagnolo.com