

Diabolous seatpost shown

Tools Required

- 4mm / 5mm allen key
- Torque wrench

TYPE	SIZE	TOOL	TORQUE REQUIREMENT (INCH-LBS)	TORQUE REQUIREMENT (N-M)	TORQUE REQUIREMENT (KGF-CM)
SEATPOST CLAMP (x2)	M6 X 1.0 X 30MM	5MM HEX KEY	75 INCH-LBS	8.5 N-M	87 (KGF-CM)
SEATPOST CLAMP (x2)	M5 X 0.8 X 37MM	4MM HEX KEY	70 INCH-LBS	7.9 N-M	81 (KGF-CM)

Inspection and Preparation

- Before installation, check the size markings on the seatpost tube and the frame manufacturer's specifications to confirm that your new Race Face seatpost is the correct diameter. An improper fit, too large or too small, can result in premature failure of the seatpost or bicycle frame. If you have any questions or are unsure, contact your Race Face dealer.
- RACEFACE DH seatposts are designed to be compatible with 7mm and 8mm rails.** Saddles with larger rail sizes will not clamp properly and could result in failure or separation of the seat from the post.
- Clean any dirt, grease, etc. out of the top end of the frame's seat tube and inspect the inside surfaces for burrs around the top edge and seat collar slot. Sharp burrs can gouge the surface of the seatpost tube, potentially leading to premature failure.
- Apply a generous film of grease to the inside of the frame's seat tube. This will prevent corrosion and galling which can cause a seatpost to seize in the frame over time.

Cutting Seat Tube Length

RACEFACE DH seatposts are designed to be cut at any length, and doing so will NOT void the warranty. Unlike lightweight, butted seat post tubes, DH posts can be clamped at any height as long as the minimum insertion is met. Markings are sometimes provided on the post, giving approximate weight savings at various cut lengths.

Warning:

A maximum height line is laser etched into the post. However if the post is cut, care must be taken to ensure that the original minimum insertion length in the frame is maintained at all times. Exceeding this insertion restriction may damage your frame and will result in premature failure of the post.

It is recommended that a good quality hack saw be used to cut the tube. A bicycle steer tube cutting guide is useful for ensuring a straight cut. Use a file to remove all sharp edges. Use of a pipe cutter to cut the tube is acceptable, but will flare the end of the tube. This flared region must be filed down to allow a good fit into the seat tube.

Note: Check the frame manufacturer's specifications to ensure that both the frame and seatpost requirements are met. Specific frame designs and frame materials (i.e - carbon) may need extra consideration during seatpost installation.

Installation (See Illustrations)

- Slide the seatpost into pre-greased seat tube. There should be a small amount of friction, but you should be able to easily push the seatpost straight in. DO NOT swivel the seatpost back and forth while pushing it down! This can seriously damage the seatpost. If this type of force is required, it usually indicates a rough, or undersized, seat tube surface. If so, repeat preparation step 3. Clamp the seatpost in place and using appropriate hex key, loosen the two Clamp Bolts and swing them away from the head to release the upper clamp.
- Open the Upper Head Clamp and remove the upper Rail Clamp.
Tip: Finger tighten one of the clamp bolts to fix the clamping bolts in place. This keeps them out of the way when installing the saddle and upper rail clamp.
- Place the saddle rails on the lower clamp.
- Insert the upper rail clamp and close the upper head clamp and finger tighten the clamp bolts.
Note: The upper and lower rail clamps on DH seatposts are interchangeable.
- Adjust the saddle tilt and fore/aft position. When the seat position has been set, tighten the two clamp bolts with an appropriate hex key, alternating between bolts to achieve the final bolt torque (SEE CHART!). Re-torque the clamp bolts after your first ride and re-inspect periodically.
- Adjust the saddle height to the desired position. Ensure minimum insertion requirements are met.

Warning: A maximum height line is laser etched into the post. However if the post is cut, care must be taken to ensure that a minimum insertion into the frame is maintained at all times. Exceeding this insertion restriction may damage your frame and will result in pre-mature failure of the post.

Maintenance and Warranty

- Check clamp bolts periodically for tightness. Re-torque as necessary.
- Lubrication: A
 - CLAMP BOLT threads and under the heads of the bolts
 - Saddle rails/RAIL CLAMP interface when saddles with titanium rails are used.
 - Seat post tube
- Inspect all parts of the seatpost periodically, including the bolts for damage or cracks. This is especially important after any big crashes. If you notice anything suspicious, have your Race Face dealer inspect it for you, or replace it.

RACEFACE seatposts carry a limited warranty for defects in materials and workmanship. Warranty period may vary by seatpost model. Contact your RACEFACE dealer or components@raceface.com for more detailed warranty information.



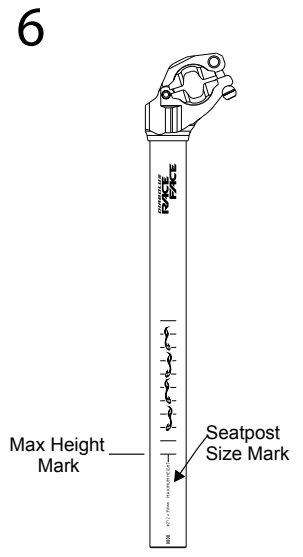
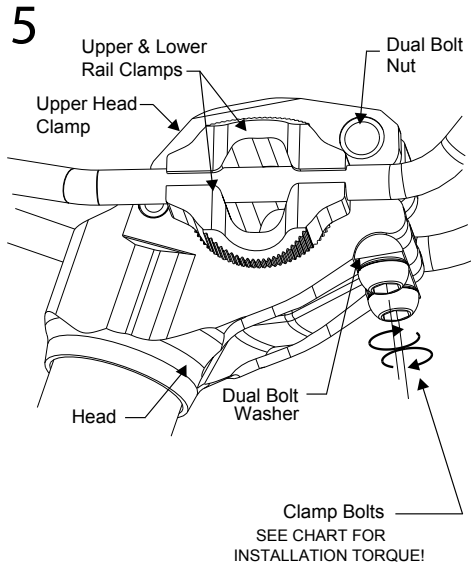
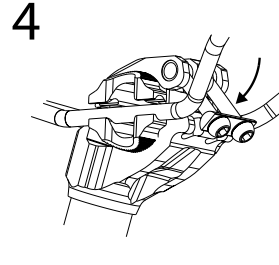
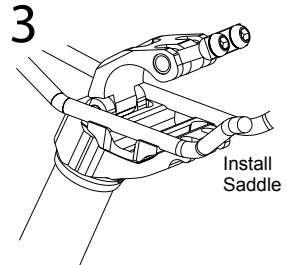
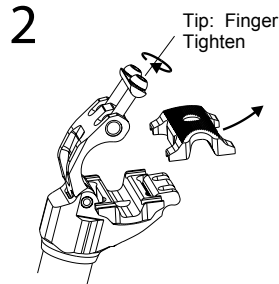
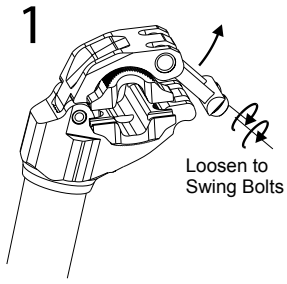

Diabolous seatpost shown

HERRAMIENTAS NECESARIAS

- Llave Allen de 4 mm/5 mm
- Llave de esfuerzo de torsión

TIPO	TAMAÑO	HERRAMIENTA	PAR NECESARIO (LIBRAS-PULG.)	PAR NECESARIO (N-M)	PAR NECESARIO (KGF-CM)
ABRAZADERA DE TIJA (X2)	M6 X 1,0 X 30 MM	LLAVE HEX. DE 5 MM	75 LIBRAS-PULG.	8,5 NM	87 (KGF-CM)
ABRAZADERA DE TIJA (X2)	M5 X 0,8 X 37MM	LLAVE HEX. DE 4 MM	70 LIBRAS-PULG.	8,0 KG/CM	81 (KGF-CM)

MONTAJE (VÉANSE LAS ILUSTRACIONES:

1. Deslice la tija del sillín dentro del tubo de sillín previamente engrasado. Debería haber un poco de fricción, aunque no debe haber problemas para meter la tija derecha. ¡NO gire la tija hacia atrás y hacia delante mientras la empuja, podría provocar daños graves en la misma! Si hay que hacer mucha fuerza, lo más probable es que se deba a una superficie del tubo del sillín rugosa o más pequeña de lo normal. En tal caso, repita el paso 3 de preparación. Sujete la tija en posición y use la llave hexagonal correspondiente para aflojar los dos pernos de la abrazadera; acto seguido, apártelos del cabezal y abra la abrazadera superior.
2. Abra el cabezal superior de la abrazadera y retire la abrazadera de guía superior.
3. Inserte la abrazadera de guía superior y cierre el cabezal superior; apriete los pernos de la abrazadera con los dedos. **Nota:** Las abrazaderas de guía superior e inferior de las tijas DH son intercambiables.
4. Inserte la abrazadera de guía superior y cierre el cabezal superior; apriete los pernos de la abrazadera con los dedos. **Nota:** Las abrazaderas de guía superior e inferior de las tijas DH son intercambiables.
5. Ajuste la inclinación del sillín y la posición hacia delante/detrás. Una vez ajustada la posición del sillín, apriete los dos pernos de la abrazadera con una llave hexagonal apropiada, alternando entre uno y otro hasta conseguir el par de apriete final (VÉASE LA TABLA). Vuelva a apretar los pernos tras montarse y darse una primera vuelta. Revíselos periódicamente.
6. Ajuste el sillín a la altura deseada. Cerciórese de cumplir los requisitos de inserción mínima.

Advertencia: La línea de altura máxima va grabada con láser en la tija. No obstante, si se corta la tija, hay que tener cuidado y asegurarse de que en todo momento se mantenga la inserción mínima en el cuadro. Si se sobrepasa este límite, podría dañarse el cuadro y averiarse la tija de forma prematura.

Mantenimiento

1. Compruebe periódicamente si los pernos de las abrazaderas están bien apretados. Vuelva a apretar si fuera necesario.
2. Lubricación. A
 - Roscas de los pernos de la abrazadera y parte inferior de las cabezas de los pernos.
 - Acoplamiento de abrazadera de guía/guías de sillín cuando se usen sillines con guías de titanio.
 - Tubo de la tija del sillín
3. Inspeccione periódicamente la tija del sillín, incluidos los pernos, para ver si hay daños o grietas, sobre todo después de colisiones o caídas fuertes. Si nota cualquier cosa sospechosa, llévela a su distribuidor Race Face para que la inspeccionen o sustituyan.

Póngase en contacto con su distribuidor RACEFACE o con components@raceface.com si desea más detalles. Las tijas de sillín RACEFACE tienen una garantía limitada en caso de defecto de los materiales o de fabricación. El periodo de la garantía puede variar según el modelo de tija.

INSPECCIÓN Y PREPARACIÓN

1. Antes de montar, compruebe las marcas de tamaño de la tija en el tubo de ésta así como las especificaciones del fabricante del cuadro con el fin de confirmar que su nueva tija Race Face tenga el diámetro correcto. Un ajuste incorrecto, por exceso o por defecto, podría provocar una avería prematura de la tija del sillín o del cuadro de la bicicleta. Si tiene alguna pregunta o no está seguro, contacte con su distribuidor de Race Face.
2. Las tijas DH de RACEFACE están diseñadas para ser compatibles con guías de 7 y 8 mm. Los sillines con guías más grandes no se fijarán adecuadamente y pueden producir averías o acabar separando el sillín de la tija.
3. Limpie la grasa, suciedad, etc. que haya en la parte superior del tubo de sillín del cuadro y compruebe las superficies interiores en busca de rebabas por el borde superior y la ranura del collarín del sillín. Las rebabas afiladas pueden arañar la superficie del tubo de la tija del sillín, lo que potencialmente podría provocar una avería prematura.
4. Aplique una película abundante de grasa en el interior del tubo de sillín del cuadro. Así se evitarán la corrosión y las rozaduras, que con el paso del tiempo podrían hacer que la tija de sillín quedase atorada en el cuadro

LONGITUD DE CORTE DEL TUBO DEL SILLÍN:

Las tijas de sillín DH están diseñadas para cortarse a cualquier longitud, sin que ello anule la garantía. A diferencia de los tubos de tija conificados ligeros, las tijas DH pueden sujetarse con una abrazadera a cualquier altura siempre que se cumpla la inserción mínima. A veces la tija lleva marcas que indican el ahorro de peso aproximado a distintas alturas de corte.

La línea de altura máxima va grabada con láser en la tija. No obstante, si se corta la tija, hay que tener cuidado y asegurarse de que en todo momento se mantenga la inserción mínima original en el cuadro. Si se sobrepasa este límite, podría dañarse el cuadro y averiarse la tija de forma prematura. Para cortar el tubo, se recomienda usar una sierra para metales de buena calidad. La guía de corte del tubo de dirección de una bicicleta resulta útil para lograr un corte recto. Use una lima para eliminar los bordes afilados. Se puede usar un cortatubos para cortar el tubo, pero abocardará el extremo de éste. Dicha zona abocardada debe limarse para que se ajuste correctamente al tubo del sillín.

Nota: Compruebe las especificaciones del fabricante del cuadro para asegurarse de que se cumplen tanto los requisitos del cuadro como de la tija de sillín. Es posible que durante el montaje de la tija haya que tener en cuenta el diseño y los materiales de ciertos cuadros (p. ej. de carbono).



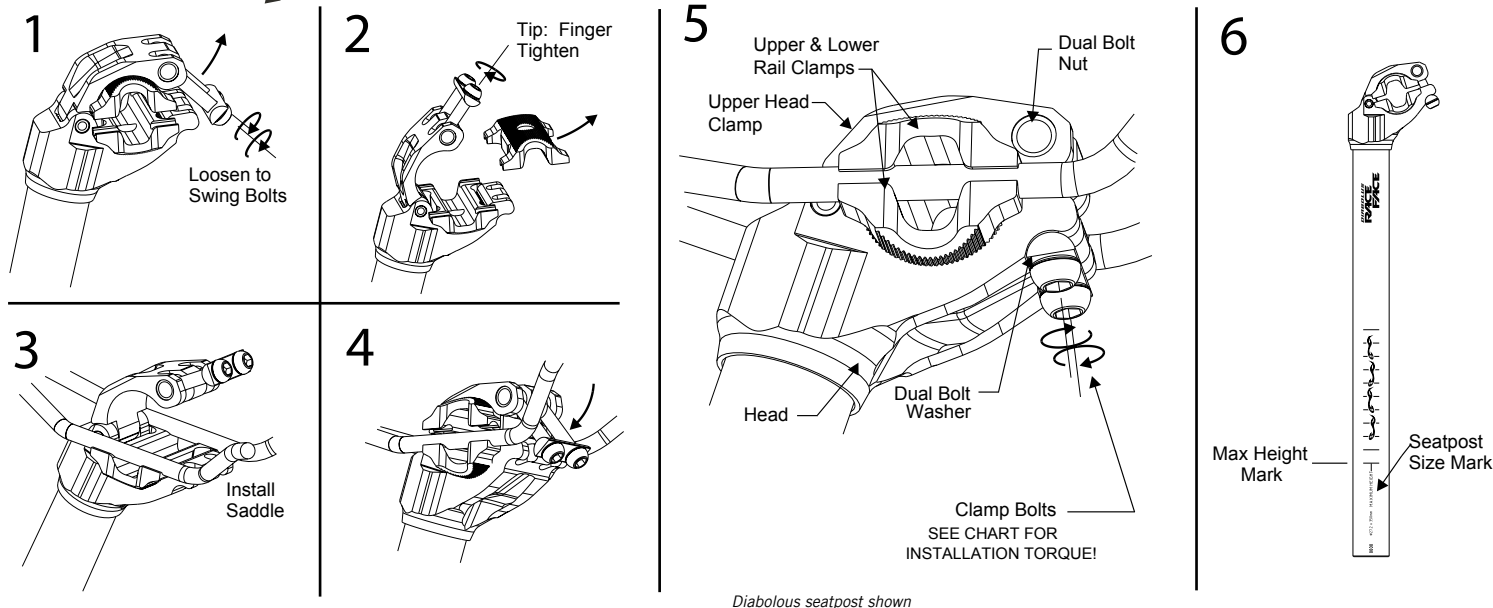

Diabolous seatpost shown

BENÖTIGTES WERKZEUG:

- 4 mm / 5 mm Inbus-Schlüssel
- Drehmomentschlüssel

SCHRAUBE	ABMESSUNG	WERKZEUG	TORQUE REQUIREMENT (INCH-LBS)	ANZUGS-DEHMOMENT	TORQUE REQUIREMENT (KGF-LCM)
SATTELSTÜTZEN-KLEMMME (2X)	M6X1 X 30 MM	5 MM INBUS	75 INCH-LBS	8,5 NM	87 KG-CM
SATTELSTÜTZEN-KLEMMME (2X)	M5X0,8 X 37 MM	4 MM INBUS	70 INCH-LBS	8,0 KG/CM	81 KG-CM

EINBAU (SIEHE ABBILDUNGEN):

1. Schieben Sie die Sattelstütze in das gefettete Sitzrohr. Dabei sollte ein wenig Reibung auftreten, doch sollten Sie in der Lage sein, die Sattelstütze gerade nach unten zu schieben. DREHEN SIE die Sattelstütze NICHT von einer Seite zur anderen, während Sie diese nach unten schieben. Dies kann zu schweren Schäden an der Sattelstütze führen. Falls derartig viel Kraft erforderlich ist, ist normalerweise das Sitzrohr zu klein oder auf der Innenseite rau. Falls dies der Fall ist, wiederholen Sie Schritt 3. Klemmen Sie die Sattelstütze fest. Lösen Sie die beiden 5 mm Inbus-Klemmschrauben und drehen Sie diese vom Kopf der Sattelstütze weg, um die obere Klemmung freizugeben.
2. Öffnen Sie den oberen Teil der Klemmung und entfernen Sie die obere Sattelschienen-Klemmung.
3. Placez les rails de selle dans la bride inférieure.
4. Setzen Sie die obere Sattelschienen-Klemmung ein und schliessen Sie den oberen Teil der Klemmung und ziehen Sie die Klemmschraube mit den Fingern an.

Hinweis: Die obere und die untere Sattelschienen-Klemmung der Downhill Sattelstütze sind identisch und können ausgetauscht werden.

5. Stellen Sie den Sattelleinigung und die Sattelposition (vor/zurück) nach Ihren Anforderungen und Vorlieben ein. Wenn Sie die für Sie richtige Position des Sattels gefunden haben, ziehen Sie die zwei Klemmschrauben fest, indem Sie die Klemmschrauben mit einem passenden Inbusschlüssel abwechselnd anziehen. Die vorgeschriebenen Anzugsmomente für die Klemmschrauben können Sie der Tabelle unten entnehmen. Prüfen Sie das Anzugsmoment nach der ersten Fahrt und ziehen Sie die Klemmschrauben eventuell noch einmal fest. Wir empfehlen alle Bauteile der Sattelstütze regelmäßig auf Belastungsspuren oder Schäden (Risse) zu prüfen, besonders nach einem Sturz.
6. Stellen Sie die Sattelhöhe wie gewünscht ein. Achten Sie darauf, dass die minimale Einschubtiefe gewährleistet ist.

Warnung: Eine Markierungslinie für die maximale Sattelhöhe ist auf der Sattelstütze eingraviert. Wenn jedoch die Sattelstütze gekürzt wird, muss darauf geachtet werden, dass das Sattelstützen-Rohr immer mindestens 75 mm tief in den Rahmen eingeschoben ist. Wenn dies nicht eingehalten wird, kann Ihr Rahmen beschädigt werden oder die Sattelstütze vorzeitig versagen.

WARTUNG:

1. Prüfen Sie das Anzugsmoment der Schrauben in regelmäßigen Abständen. Ziehen Sie die Schrauben fest, falls nötig.
2. Schmierung: Eine dünne Schicht Fett wird in folgenden Bereichen empfohlen:
 - KLEMMSCHRAUBEN: Gewinde und unter den Köpfen.
 - Berührungspunkte Sattelschienen/SATTELSCHIENEN-KLEMMUNG bei Verwendung von Sätteln mit Titan-Schienen.
 - Sattelstützen-Rohr.
3. Überprüfen Sie alle Bauteile der Sattelstütze, einschließlich der Schrauben, in regelmäßigen Abständen auf Schäden oder Risse. Dies ist nach schweren Stürzen besonders wichtig. Falls Sie etwas Verdächtiges bemerken, lassen Sie dies von Ihrem Race Face-Fachhändler überprüfen, oder tauschen Sie das Bauteil aus.

Faktoren wie Gewicht des Fahrers, Fahrstil und die Häufigkeit der Benutzung etc. bringen natürlich Unterschiede in der Lebensdauer und Haltbarkeit der Sattelstütze mit sich.

Race Face gewährleistet eine beschränkte Garantie auf Material- und Herstellungsfehler. Diese Garantie besteht nur für den Erstsitzer und ist nicht übertragbar. Die Garantie ist unterschiedlich für die verschiedenen Sattelstützen Modelle. Bei Fragen wenden Sie sich bitte an Ihren Race Face Fachhändler oder den Race Face Importeur. Weitere Hinweise können Sie auch von components@raceface.com erhalten.

ÜBERPRÜFUNG UND VORBEREITUNG:

1. Vor dem Einbau prüfen Sie bitte den auf dem Sattelstützen-Rohr angegebenen Durchmesser und die Angaben des Rahmen-Herstellers, um sicherzustellen, dass Ihre neue Race Face Diabolous/Evolve DH-Sattelstütze den richtigen Durchmesser aufweist. Eine ungenügende Passform (zu groß oder zu klein) kann zum vorzeitigen Versagen der Sattelstütze oder des Fahrrad-Rahmens führen. Falls Sie Fragen haben oder sich nicht sicher sind, wenden Sie sich an Ihren Race Face-Fachhändler.
2. Die Diabolous/Evolve DH-Sattelstütze ist nur zum Einsatz mit Sätteln vorgesehen, deren Schienen einen Durchmesser von 7 oder 8 mm aufweisen. Sättel mit dickeren Schienen werden nicht sicher festgeklemmt. Dies kann dazu führen, dass die Bauteile versagen, oder dass sich der Sattel von der Sattelstütze löst.
3. Säubern Sie das obere Ende des Sitzrohrs Ihres Fahrrad-Rahmens von Fett, Schmutz usw. Prüfen Sie die Innenseite des Sitzrohrs im Bereich der Oberkante und des Schlitzes für die Sattelstützen-Klemmung auf Grate. Scharfe Grate können die Oberfläche des Sattelstützen-Rohrs verkratzen, was zum vorzeitigen Versagen führen kann.
4. Tragen Sie eine großzügige Schicht Fett auf der Innenseite des Sitzrohrs auf. Dies verhindert Korrosion und ein Festgehen der Sattelstütze im Rahmen nach längerer Benutzung.

ABLÄNGEN DES SATTELSTÜTZEN-ROHRS:

Die Race Face Downhill Sattelstütze ist so konstruiert, dass sie gekürzt werden kann, ohne dass die Garantie erlischt. Im Gegensatz zum leichten, konifizierten Cross Country Sattelstützenrohr kann die Downhill Sattelstütze in jeder Position festgeklemmt werden, sofern die Mindest-Einschubtiefe (Min. Insert) eingehalten wird. Es gibt zum Teil Markierungen auf dem Sattelstützenrohr, diese zeigen die ungefähre Gewichtsreduzierung für die unterschiedlichen, verbleibenden Sattelstützen-Rohrlängen an.

Eine Markierungslinie für die maximale Sattelhöhe ist auf der Sattelstütze eingraviert. Wenn jedoch die Sattelstütze gekürzt wird, muss darauf geachtet werden, dass das Sattelstützen-Rohr immer mindestens 75 mm tief in den Rahmen eingeschoben ist. Wenn dies nicht eingehalten wird, kann Ihr Rahmen beschädigt werden oder die Sattelstütze vorzeitig versagen.

Wir empfehlen, das Sattelstützen-Rohr mit einer hochwertigen Eisensäge zu kürzen. Eine Lehre zum Ablängen von Fahrrad-Gabelschafftröhen ist hilfreich, um einen geraden Schnitt zu garantieren. Entfernen Sie alle scharfen Kanten mit einer Feile. Sie können auch ein Rohrschneidegerät verwenden, um das Rohr zu kürzen. Dabei wird jedoch das Ende des Rohrs aufgeweitet. Sie müssen dann den aufgeweiteten Teil des Rohrs abfeilen, um eine gute Passung des Sattelstützen-Rohrs im Sitzrohr des Rahmens zu gewährleisten.

Hinweis: Folgen Sie der Bedienungsanleitung des Rahmenherstellers, um sicherzustellen, dass Sie die richtige Sattelstütze für den Rahmen und Einsatz verwenden. Einige Rahmenkonstruktionen oder -materialien (z.B. Carbon) erfordern besondere Sorgfalt während der Montage der Sattelstütze.



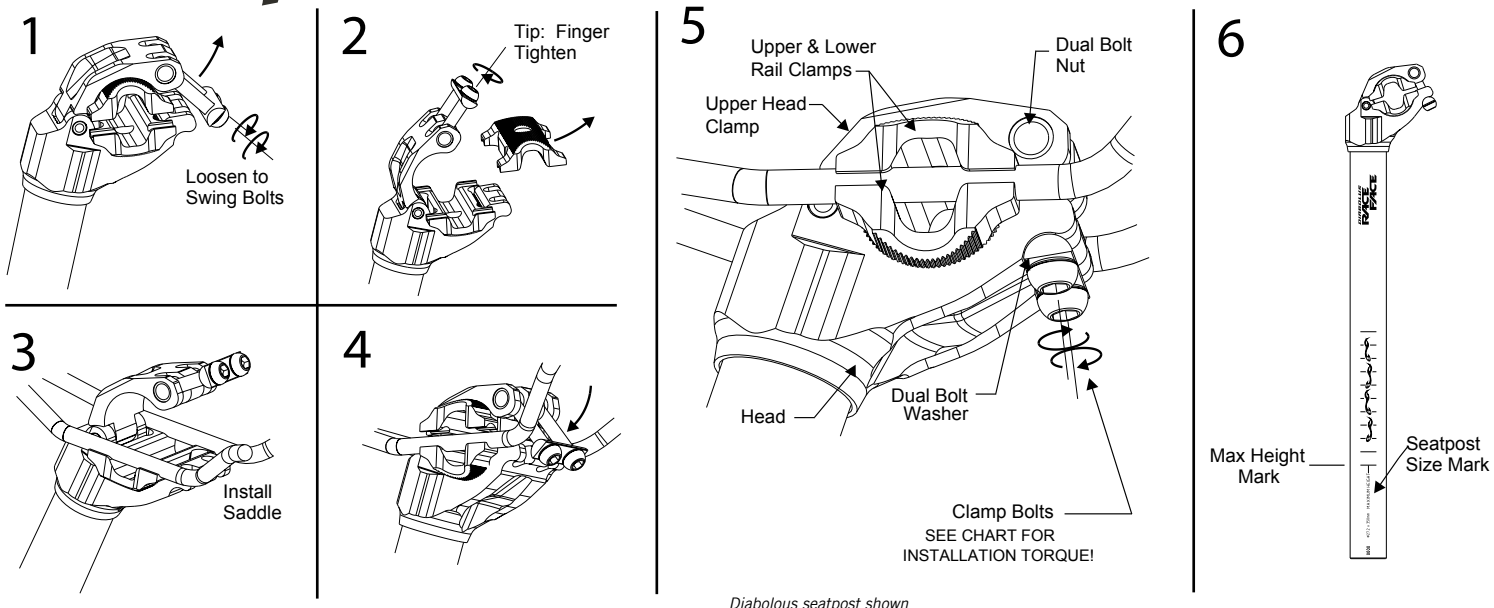

Diabolus seatpost shown

OUTILLAGE NÉCESSAIRE:

- Clé Allen de 4 mm / 5 mm
- Torque wrench

TYPE	DIMENSIONS	OUTILLAGE	COUPLE DE SERRAGE (LB-PO)	COUPLE DE SERRAGE (N-M)	COUPLE DE SERRAGE (KG-CM)
BLOPAGE DE TIGE DE SELLE (X2)	M6 X 1,0 X 30 MM	CLÉ HEXAGONALE DE 5 MM	75 LB-PO	8,5 N-M	87 KG-CM
BLOPAGE DE TIGE DE SELLE (X2)	M5 X 0,8 X 37 MM	CLÉ HEXAGONALE DE 4 MM	70 LB-PO	7,9 N-M	81 KG-CM

INSTALLATION (VOIR ILLUSTRATION):

1. Glissez la tige de selle dans le tube de selle préalablement graissé. Il doit y avoir un léger frottement, mais vous devez pouvoir enfoncer facilement et directement la tige de selle. NE PAS faire pivoter la tige de selle d'un côté et de l'autre pendant l'insertion! Il y a risque d'endommagement sérieux de la tige de selle. Si une force excessive est nécessaire, c'est que la surface intérieure du tube de selle est rugueuse ou que le diamètre intérieur est trop petit. Dans ce cas, reprenez l'étape 3 de la section Préparation. Bloquez la tige de selle en position et, à l'aide d'une clé Allen de 5 mm, desserrez les deux boulons de blocage et les éloigner de la tête pour dégager la bride supérieure.
2. Ouvrez la bride de tête supérieure et déposez la bride de rail supérieure.
3. Placez les rails de selle dans la bride inférieure.
4. Insérez la bride de rail supérieure et fermez la bride de tête supérieure et serrez les boulons de blocage à la main.

Remarque:

Les brides de rail supérieure et inférieure des tiges de selle de descente sont interchangeables.

5. Réglez la position avant/arrière et en angle de la selle. Lorsque la position de la selle est réglée, serrez les deux boulons de blocage avec la clé hexagonale appropriée, en alternant entre les boulons pour obtenir le couple de serrage final (VOIR TABLEAU!) Resserrez les boulons de blocage après la première sortie et inspectez régulièrement les boulons.
 6. Ajustez la selle pour l'amener à la position verticale désirée. N'oubliez pas de vous assurer que la longueur d'insertion minimale est respectée.
- Avertissement: Un repère de hauteur maximale est gravé au laser sur la tige de selle. Toutefois, si la tige de selle est coupée, il faut s'assurer que la longueur d'insertion minimale dans le cadre recommandée de 75 mm est toujours conservée. Si la longueur d'insertion est inférieure à l'insertion minimale, il y a risque d'endommagement du cadre et de défaillance prématurée de la tige de selle.

ENTRETIEN:

1. Vérifiez régulièrement le serrage des boulons de blocage. Resserrez suivant besoin.
2. Il est recommandé d'appliquer une légère couche de graisse dans les endroits suivants:
 - Filetages des BOULONS DE BLOPAGE et sous les têtes de boulon.
 - Interface rail de selle/BRIDE DE RAIL pour les selles à rails en titane.
 - Tube de tige de selle.
3. Inspectez régulièrement tous les éléments de la tige de selle, y compris les boulons, et recherchez les traces d'endommagement ou les fissures. Ceci est particulièrement important après un écrasement. Remplacez tout élément suspect ou, en cas de doute, faites inspecter votre vélo par votre concessionnaire Race Face.

Pour de l'information plus détaillée, contactez votre revendeur RACE FACE ou allez en ligne à components@raceface.com. Les tiges de selle de RACE FACE sont couvertes par une garantie limitée contre les vices de matière et de fabrication. La période de garantie peut varier suivant les modèles.

INSPECTION ET PRÉPARATION:

1. Avant d'installer la tige de selle, vérifiez les repères de diamètre marqués sur le tube de la tige de selle et les spécifications du fabricant du cadre de la bicyclette pour vous assurer que votre nouvelle tige de selle Race Face Diabolus/Evolve DH a le bon diamètre. Un ajustement incorrect, trop serré ou trop lâche, peut entraîner la défaillance prématurée de la tige de selle ou du cadre de la bicyclette. En cas de question ou si vous n'êtes pas sûr, contactez votre concessionnaire Race Face.
2. La tige de selle Diabolus/Evolve DH a été étudiée pour être utilisée uniquement avec des rails de selle de 7 et 8 mm. N'utilisez pas de selles équipées de rails de plus gros diamètre. Le blocage ne sera pas correct, ce qui pourrait entraîner la rupture ou la séparation de la selle de la tige de selle.
3. Éliminez toutes traces de crasse, graisse, etc. de l'extrémité supérieure du tube de selle du cadre et recherchez les barbes sur les surfaces intérieures autour du bord supérieur du tube de selle et de la fente du collier de réglage de la selle. Les barbes risquent d'écorcher la surface du tube de la tige de selle, ce qui peut potentiellement entraîner une défaillance prématurée.
4. Appliquez une généreuse couche de graisse à l'intérieur du tube de selle du cadre afin d'éviter la corrosion et le grippage qui peuvent, avec le temps, entraîner le blocage de la tige de selle dans le cadre.

MISE À LONGUEUR DU TUBE DE LA TIGE DE SELLE:

Les tiges de selle de descente RACEFACE peuvent être coupées à n'importe quelle longueur, cela n'annule PAS la garantie. À la différence des tubes de tige de selle aboutés légers, les tiges de selle de descente peuvent être bridées à n'importe quelle hauteur à condition que la longueur d'insertion minimale soit respectée. Des repères sont quelquefois placés sur la tige de selle, indiquant les gains de poids approximatifs correspondant aux diverses longueurs. Un repère de hauteur maximale est marqué au laser sur le tube. Toutefois, si le tube est coupé, il faut faire attention de toujours respecter la longueur d'insertion minimale de 75 mm dans le tube de selle du cadre. L'inobservation de cette consigne peut endommager le cadre et entraîner la défaillance prématurée de la tige de selle. Il est recommandé d'utiliser une scie à métaux de bonne qualité pour couper le tube. Un guide de coupe de tube de direction est utile pour assurer une coupe droite. Utilisez une lime pour enlever toutes les arêtes vives. L'utilisation d'un coupe tuyaux est acceptable, mais créera un évasement à l'extrémité du tube. La partie évasée doit être limée pour permettre l'insertion correcte dans le tube de selle.

Remarque: Vérifiez les spécifications du fabricant du cadre pour s'assurer que les exigences, en ce qui concerne le cadre et la tige de selle, sont respectées. Pour certains modèles particuliers de cadre et certaines matières (par ex. le carbone), il faut tenir compte de ces spécificités au moment de l'installation de la tige de selle.

