

D2 RISE STEM

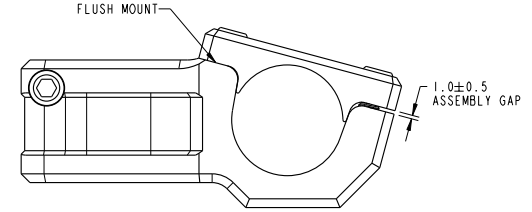

D2 ZERO RISE STEM

TOOLS REQUIRED: 5mm allen (hex) keys.

STEER TUBE PREPARATION:

- 1) The Race Face d2 stem fits 1.125" (28.6mm) or 1.5" (38.0mm) fork steer tubes.
- 2) The Race Face d2 stem requires 1.30" (33.0mm) min of exposed steer tube above all the headset components and spacers to ensure adequate clamping surface. This is derived from this formula:

D2 "stack height"	35.0mm (1.38")
Subtract headset compression gap:	- 2.0mm (0.079") MAX
Total	= 33.0mm (1.30")

INSTALLATION:

1. Make sure that there are no sharp burrs on the top outside edge of the steer tube. File or sand to remove if necessary. Install all headset components and optional spacers onto the steer tube. It is very important to make sure the steer tube is clean and dry (NO GREASE).
2. Slide the stem onto the steer tube. Some back and forth rotation may be required to slide the stem down until it touches the headset spacers.
3. Install the headset 'top cap' and 'compression bolt' on top of the stem. Adjust the headset pre-load as per the headset manufacturer's specifications. (typically until all 'play' is removed, but rotation is still smooth).
4. Remove the steer tube clamp bolts and lightly grease the bolt threads and under the bolt head. Line the stem up straight with the front tire, re-install and tighten both STEER TUBE CLAMP BOLTS to 11-12 ft./lbs (15-16.5Nm) your 5mm allen key. Alternate back and forth between the two bolts until torque setting is achieved.
5. Remove all the bar clamp bolts, place your bar into the clamp. Lightly grease the bolt threads and under the bolt head. Re-install HANDLE BAR CLAMP and BAR CLAMP BOLTS, and tighten bolts to 9-10 ft. lbs (12.2-13.6 Nm) using your 5mm allen key. Alternate between the four bolts in a cross pattern until full torque setting is achieved. The gap should be minimal between the BAR CLAMP and the STEM BODY towards the rear of the stem and approximately 1.0mm at the front of the stem.

WARNING! Strictly adhere to the following. Failure to do so could result in pre-mature failure of the part which could affect the rider's control of the bicycle and result in serious injury.

1. All bolts used on the d2 stem are DIN grade 10.9 CrMo steel. The size of the bolts are all M6X18mm. Do not substitute with inferior lower strength hardware such as DIN grade 8.8 steel, titanium or aluminum. These metals do not have the strength required for this application. Do not use shorter bolt lengths. Full thread engagement is required. If replacement is required, use DIN grade 10.9 M6X18mm only. OEM replacement parts are inexpensive and available from your Race Face dealer.

2. 'HEADSET TOP CAP' and 'HEADSET COMPRESSION BOLT' must be left in place at all times during operation of the bicycle. These components assist retention of headset adjustment.

3. This stem is not to be installed upsidedown. It is a non-flipable product.

MAINTENANCE:

1. Check hardware periodically for tightness. Use caution not to over-tighten.
2. Inspect all parts of the stem periodically, including bolts, for damage or cracks. This is a good idea with ANY and ALL aluminum bike parts. It is especially important after any big crashes. If you notice anything suspicious, have your Race Face dealer inspect it for you, or replace it.
3. Although not critical to the continuing function of the stem, re-greasing the hardware occasionally wouldn't hurt. You can apply a light film of grease to all bolt threads and the underside of bolt heads. Take care to keep steer tube and steer tube clamp area clean and free from grease.

WARRANTY:

1. The d2 stem carries a limited year warranty for defects in materials and workmanship.
2. This warrant is limited to the original purchaser. Proof of purchase is required. This can take the form of a photocopy of the original sales receipt.
3. This warranty does not cover defects arising from misuse, abuse, alterations, lack of preventative maintenance and routine maintenance or failure to install according to the instructions and proper procedures.
4. Race Face warranties do not cover fading of colours.

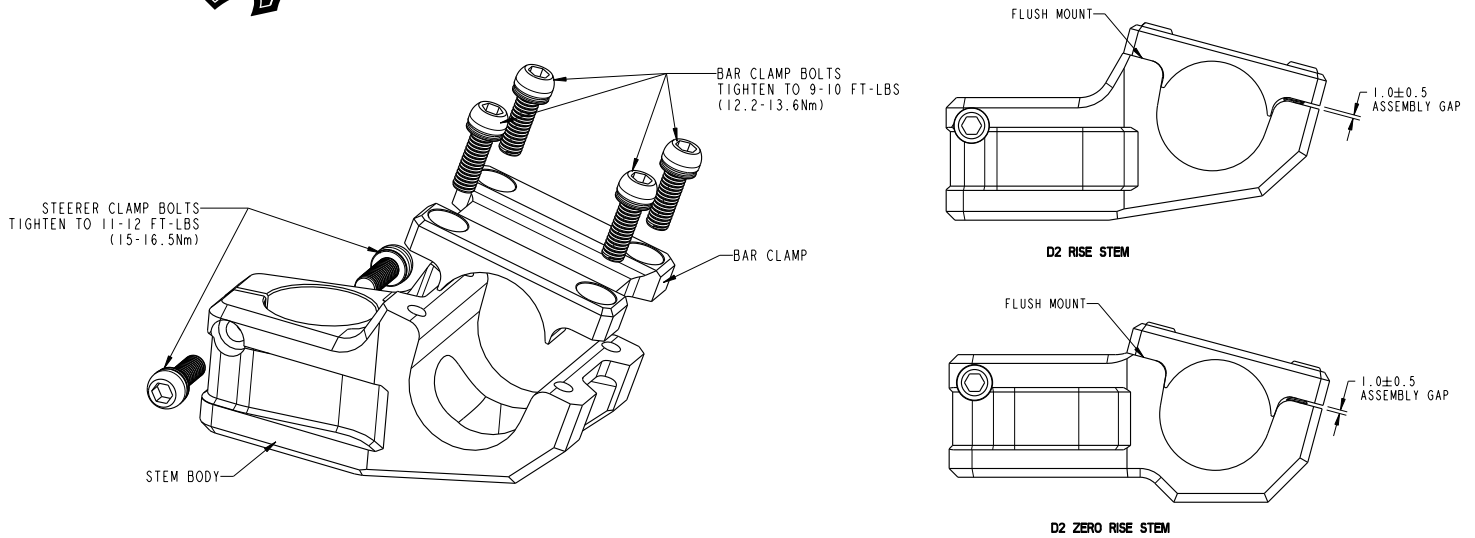

OUTILLAGE NÉCESSAIRE: Clés hexagonales (Allen) de 5 mm.

PRÉPARATION DU TUBE DE DIRECTION:

1) La potence D2 de Race Face se monte sur les tubes de direction de diamètre 28,6 mm (1,125 po) ou de 38 mm (1,5 po).

2) Pour monter la potence D2, il est nécessaire de disposer d'une section de fourche apparente de 33 mm (1,30 po) au dessus de tous les éléments du jeu de direction y compris les entretoises pour assurer une surface de serrage adéquate. Cette valeur est calculée suivant l'équation:

« hauteur d'empilage » D2 :	35 mm (1,38 po)
moins la plage de compression du jeu de direction :	- 2 mm (0,079 po) MAXI

Longueur de fourche apparente nécessaire : = 33 mm (1,30 po)

MONTAGE:

1. Assurez-vous de l'absence de barbes sur l'extérieur du bord supérieur du tube de direction. Ébarbez à l'aide d'une lime ou de toile émeri le cas échéant. Placez tous les éléments du jeu de direction, y compris les entretoises en option dans le tube de direction. Il est très important de s'assurer que le tube de direction est propre et sec (PAS DE GRAISSE).

2. Glissez la potence dans le tube de direction. Il faudra peut être imprimer un mouvement de rotation dans les deux sens pour glisser la potence vers le bas jusqu'à ce qu'elle entre en contact avec les entretoises du jeu de direction.

3. Placez le « capuchon supérieur » du jeu de direction et le « boulon de compression » à la partie supérieure de la potence. Réglez la pré-charge du jeu de direction en suivant les spécifications du fabricant du jeu de direction. (Jusqu'à élimination du « jeu », mais avec la rotation en douceur).

4. Enlevez les boulons de serrage du tube de direction et appliquez une légère couche de graisse sur les filetages des boulons et sous la tête des boulons. Alignez la potence avec la roue avant, remontez et serrez les deux BOULONS DE SERRAGE DU TUBE DE DIRECTION en respectant un couple de serrage compris entre 11 et 12 lb/pi (5,4 – 5,8 lb/pi / 15 – 16,5 Nm) à l'aide de la clé Allen de 5 mm. Serrez les quatre boulons alternativement par paliers jusqu'à obtention du couple de serrage désiré.

5. Enlevez tous les boulons de serrage du guidon et glissez ce dernier dans la bride de serrage. Appliquez une légère couche de graisse sur les filetages des boulons et sous la tête des boulons. Remontez la BRIDE DE SERRAGE DU GUIDON et les BOULONS DE SERRAGE DU GUIDON et serrez les boulons en respectant un couple de serrage compris entre 9 et 10 lb/pi (12,2 – 13,6 Nm) à l'aide de la clé Allen de 5 mm. Serrez les quatre boulons alternativement par paliers jusqu'à obtention du couple de serrage désiré. Assurez vous que le jeu entre la BRIDE DE SERRAGE DU GUIDON et le CORPS DE LA POTENCE est minimal vers l'arrière de la potence et environ 1 mm à l'avant de la potence.

AVERTISSEMENT ! Veuillez respecter strictement les consignes qui suivent. Le non respect de ces consignes peut entraîner une rupture prématurée de l'élément, faire perdre le contrôle de la bicyclette et résulter en des blessures graves.

1. Tous les boulons utilisés avec la potence D2 sont en acier au chrome - molybdène DIN de qualité 10.9. Les boulons sont de dimensions M6x18 mm. Ne jamais remplacer ces boulons par des boulons de plus faible résistance tels des boulons en acier DIN de qualité 8.8, en titane ou en aluminium. Ces métaux n'ont pas la résistance nécessaire pour cette application. Ne pas utiliser de boulons plus courts. La totalité de la longueur du filetage doit être utilisée. En cas de besoin de remplacement, n'utiliser que des boulons M6x18 DIN de qualité 10.9. Ces pièces de rechange d'origine sont à un prix raisonnable et disponibles chez le concessionnaire Race Face.

2. Le « CAPUCHON SUPÉRIEUR » et le « BOULON DE COMPRESSION DU JEU DE DIRECTION » doivent être toujours laissés en place pendant l'utilisation de la bicyclette. Ces éléments assurent la rétention du réglage du jeu de direction.

3. Il ne faut pas installer cette potence à l'envers. Le produit n'est pas réversible.

MAINTENANCE :

1. Vérifiez périodiquement le serrage des attaches. Faites très attention de ne pas trop serrer.

2. Effectuez périodiquement une inspection visuelle de tous les éléments constitutifs de la potence, y compris les boulons, recherchez les traces d'endommagement et les fissures. C'est très important de le faire pour TOUTES les pièces légères en aluminium et pour CHACUNE d'entre elles, en particulier après un écrasement. En cas de doute, prenez contact avec le concessionnaire Race Face ou remplacez l'élément.

3. Bien que cela ne soit pas essentiel du point de vue fonctionnel, regraissez les attaches lorsque l'occasion se présente. Appliquez une légère couche de graisse sur tous les filetages des boulons et sous la tête des boulons. Assurez vous que le tube de direction et la surface de serrage du tube de direction soient propres et sans graisse.

GARANTIE :

1. La potence D2 est couverte par une garantie limitée de 5 ans contre les vices de matière et de fabrication.

2. Cette garantie est limitée à l'acheteur d'origine. Il est nécessaire de présenter la preuve d'achat originale. Cette preuve peut être la photocopie du reçu d'origine.

3. Cette garantie ne couvre pas les défauts résultant d'un usage impropre ou abusif, d'une modification, d'un manque d'entretien préventif ou d'entretien courant ou du non respect des instructions de montage et des procédures appropriées.

4. Race Face n'offre aucune garantie en ce qui concerne la décoloration des couleurs.

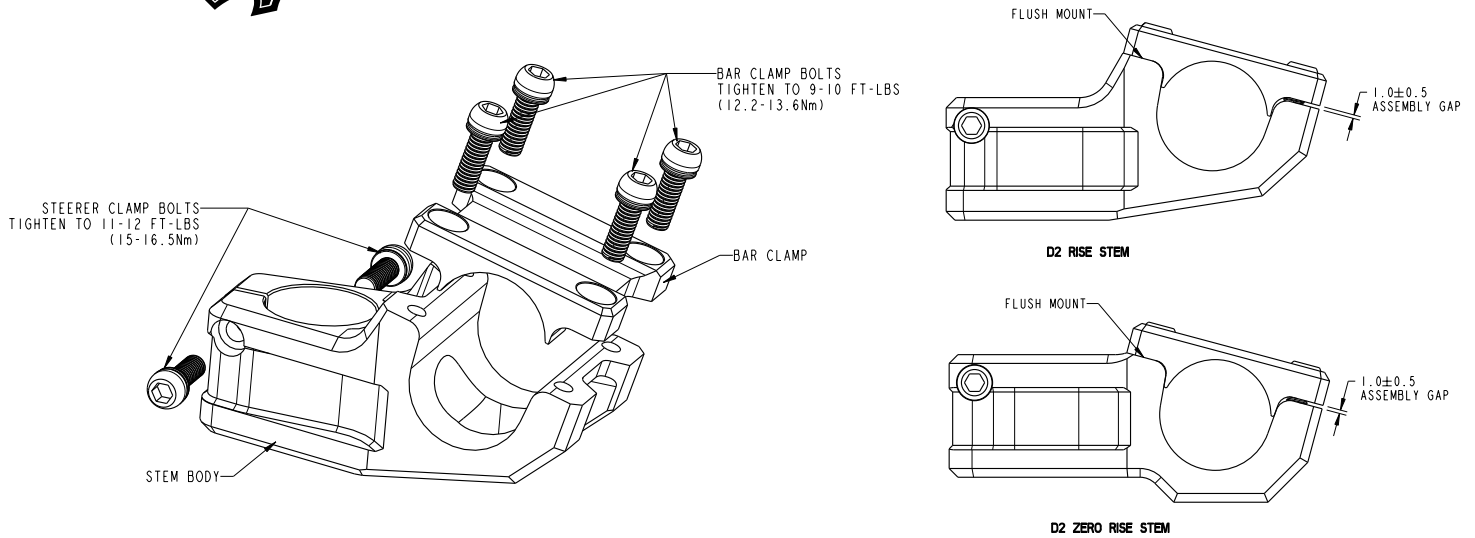

Benötigtes Werkzeug: 5 mm Innensechskantschlüssel (Inbus)

Vorbereitung des Gabelschaftrohrs:

- 1) Der Race Face D2-Vorbau ist zur Montage auf Gabelschaftröhren mit einem Durchmesser von 28,6 mm (1 - 1/8 Zoll) oder 38,0 mm (1,5 Zoll) geeignet.
- 2) Zum Einbau des Race Face D2-Vorbaus muss das Gabelschaftrohr mindestens 33,0 mm über alle Bauteile des Steuersatzes (einschließlich Distanzhülsen) herausragen, um eine ausreichend große Klemmfläche zu bieten. Dies lässt sich folgendermaßen berechnen:

Bauhöhe des D2-Vorbaus:	35,0 mm
Abzüglich Vorspannung des Steuersatzes:	- 2,0 mm (maximal)
Gesamt:	33,0 mm

EINBAU:

1. Achten Sie darauf, dass das Steuerrohr oben auf der Außenseite keine scharfen Grate aufweist. Entfernen Sie diese mit einer Feile oder Schmirgelpapier, falls nötig. Montieren Sie alle Bauteile des Steuersatzes und alle gewünschten Distanzhülsen auf dem Gabelschaftrohr. Es ist sehr wichtig, dass das Gabelschaftrohr sauber und trocken ist (KEIN FETT).
2. Schieben Sie den Vorbau auf das Gabelschaftrohr. Dabei kann es nötig sein, den Vorbau ein wenig hin und her zu bewegen, bis er oben auf den Distanzhülsen des Steuersatzes aufliegt.
3. Montieren Sie die obere Abdeckkappe des Steuersatzes und die Schraube zum Vorspannen des Steuersatzes oben auf dem Vorbau. Stellen Sie die Vorspannung des Steuersatzes entsprechend der Anleitungen des Steuersatz-Herstellers ein (normalerweise bis kein „Spiel“ mehr auftritt und der Steuersatz dennoch weich läuft).
4. Entfernen Sie die Klemmschrauben für das Gabelschaftrohr und tragen Sie ein wenig Fett auf die Gewinde der Schrauben und unter den Schraubenköpfen auf. Richten Sie den Vorbau so aus, dass er parallel zum Vorderrad liegt. Bauen Sie dann die beiden Klemmschrauben für das Gabelschaftrohr wieder ein und ziehen Sie diese mit einem Anzugsmoment von 15,0 – 16,5 Nm an (5 mm Inbus). Ziehen Sie dabei abwechselnd beide Schrauben an, bis das Anzugsmoment erreicht ist.
5. Bauen Sie die Schrauben der Lenkerklemmung aus und platzieren Sie Ihren Lenker in der Klemmung. Tragen Sie ein wenig Fett auf die Gewinde der Schrauben und unter den Schraubenköpfen auf. Bauen Sie dann die Lenkerklemmung und die Klemmschrauben für den Lenker wieder ein und ziehen Sie diese mit einem Anzugsmoment von 12,2 - 13,6 Nm an (5 mm Inbus). Ziehen Sie dabei abwechselnd die vier Schrauben kreuzweise an, bis das Anzugsmoment erreicht ist. Hinten an der Lenkerklemmung sollte die Spaltbreite minimal sein, während sie vorne ca. 1,0 mm betragen sollte.

WARNUNG! Befolgen Sie diese Anleitung genauestens. Nichtbeachtung der Anleitung kann zum vorzeitigen Versagen des Bauteils führen, was die Kontrolle über das Fahrrad beeinträchtigen und zu schweren Verletzungen führen kann.

1. Alle Schrauben des D2-Vorbaus bestehen aus CrMo-Stahl nach DIN 10,9 und sind verchromt. Alle Schrauben messen M6 x 18 mm. Tauschen Sie diese Schrauben nicht gegen weniger feste Schrauben aus, wie z. B. Stahl nach DIN 8,8, Titan oder Aluminium. Solche Materialien sind für diesen Anwendungsbereich nicht stabil genug. Verwenden Sie keine kürzeren Schrauben. Die gesamte Gewindelänge wird benötigt. Falls Sie die Schrauben austauschen müssen, verwenden Sie nur Schrauben nach DIN 10,9 mit dem Maß M6 x 18 mm. Original-Ersatzteile sind nicht teuer und können über Ihren Race Face-Fachhändler bezogen werden.

2. Die obere Abdeckkappe des Steuersatzes und die Schraube zum Vorspannen des Steuersatzes müssen immer eingebaut sein. Diese Bauteile helfen, die Einstellung des Steuersatzes zu wahren.

3. Dieser Vorbau darf nicht umgedreht eingebaut werden.

WARTUNG:

1. Prüfen Sie regelmäßig, ob alle Schrauben fest angezogen sind. Achten Sie jedoch darauf, die Schrauben nicht zu fest anzuziehen.
2. Prüfen Sie alle Bauteile des Vorbaus, einschließlich der Schrauben, auf Beschädigungen oder Risse. Dies sollte man mit ALLEN leichtgewichtigen Bauteilen aus Aluminium tun. Dies ist besonders nach schweren Stürzen wichtig. Falls Sie etwas Verdächtiges bemerken, lassen Sie es von Ihrem Race Face-Fachhändler prüfen, oder tauschen Sie das Bauteil aus.
3. Ein Fetten der Schrauben ist nicht unbedingt notwendig, um die Funktionsfähigkeit des Vorbaus zu erhalten. Doch schadet es ebenfalls nicht. Sie können eine dünne Schicht Fett auf alle Gewinde und auf die Unterseite der Schraubenköpfe auftragen. Achten Sie darauf, dass das Gabelschaftrohr und die Klemmung des Gabelschaftrohrs sauber und frei von Fett bleiben.

GARANTIE:

1. Wir geben auf den D2-Vorbau 5 Jahre beschränkte Garantie auf Defekte in Material und Verarbeitung.
2. Diese Garantie ist auf den Erstkäufer beschränkt. Ein Kaufbeleg muss vorgelegt werden. Dazu reicht eine Kopie des originalen Kassenzettels aus.
3. Diese Garantie gilt nicht für Defekte, die aufgrund von unsachgemäßer Behandlung, Misshandlung, Änderungen, mangelhafter oder fehlender Wartung oder unfachgemäßem Einbau nicht entsprechend der Anleitung und der fachgerechten Techniken entstehen.
4. Ein Verblässen der Farben wird nicht von der Race Face-Garantie abgedeckt.

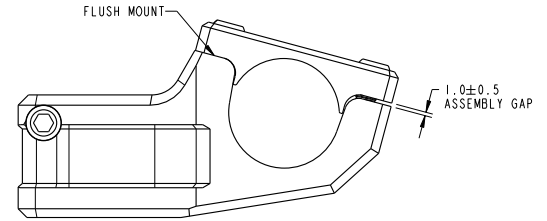
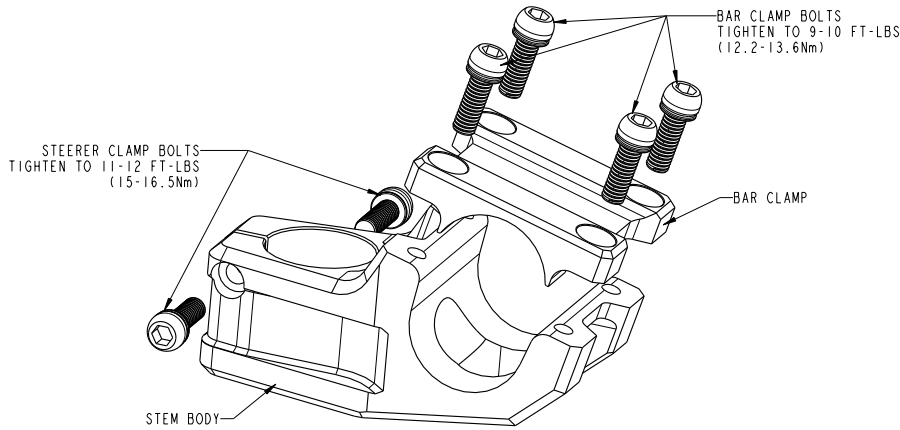

D2 RISE STEM

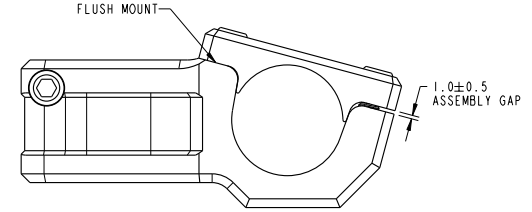

D2 ZERO RISE STEM

HERRAMIENTAS NECESARIAS: llave Allen (hexagonal) de 5 mm.

PREPARACIÓN DE TUBO DE DIRECCIÓN:

1. La potencia D2 de Race Face sólo vale para tubos de dirección de horquilla de 28,6 mm (1,125") o 38,0 mm (1,5").
2. La potencia D2 de Race Face necesita como mínimo 33,0 mm (1,30") de tubo de dirección al descubierto por encima de todos los separadores y componentes del juego de dirección para garantizar una superficie de sujeción adecuada, lo cual se deriva de esta fórmula:

"Altura vertical" de D2	35,0 mm (1,38")
Restar intervalo de compresión de juego de dirección:	- 2,0 mm (0,079") MÁX.
Total	33,0 mm (1,30")

MONTAJE:

1. Asegúrese de que no haya rebabas afiladas en el borde superior externo del tubo de dirección. Si es necesario, lije o lime hasta eliminar las rebabas. Monte todos los componentes del juego de dirección y separadores opcionales sobre el tubo de dirección. Es muy importante asegurarse de que el tubo esté limpio y seco (SIN GRASA).
2. Deslice la potencia sobre el tubo de dirección. Tal vez haya que girar un poco adelante y atrás para bajar la potencia hasta que contacte con los separadores del juego de dirección.
3. Monte la "tapa superior" y coloque el "perno de compresión" encima de la potencia. Ajuste la precarga del juego de dirección según las especificaciones del fabricante (normalmente hasta que desaparece todo el "juego" y la rotación sigue siendo suave).
4. Quite los pernos de la abrazadera del tubo de dirección y engrase un poco las roscas y la parte inferior de la cabeza del perno. Alinee la potencia y póngala derecha respecto a la rueda delantera, vuelva a colocar los dos PERNOS DE LA ABRAZADERA DEL TUBO DE DIRECCIÓN y apriételes hasta 15-16,5 Nm (11-12 pie-pulg.) con una llave Allen de 5 mm. Alterne entre los dos pernos adelante y atrás hasta lograr el apriete.
5. Quite todos los pernos de la abrazadera de la barra, coloque la barra en la abrazadera. Engrase un poco las roscas y la parte inferior de la cabeza del perno. Vuelva a montar la ABRAZADERA DE LA BARRA DEL MANILLAR, ponga los PERNOS DE LA ABRAZADERA DE LA BARRA y apriete los pernos hasta 12,2-13,6 Nm (9-10 pie-pulg.) con una llave Allen de 5 mm. Alterne entre los cuatro pernos siguiendo un patrón cruzado hasta lograr todo el par de apriete. La separación entre la ABRAZADERA DE LA BARRA DEL MANILLAR y el CUERPO DE LA POTENCIA debe ser mínima en la parte trasera de la potencia y de aprox. 1,0 mm en su parte delantera.

¡ADVERTENCIA! Cumpla lo siguiente a rajatabla. Si no lo hace, la pieza podría averiarse de forma prematura, lo cual podría afectar al control de la bicicleta por parte del ciclista y provocar graves lesiones.

1. Todos los pernos utilizados en la potencia D2 son pernos de acero CrMo grado DIN 10.9. Todos los pernos son del tamaño M6 x 18 mm. No sustituya los pernos por otros de menor resistencia o grado, como pernos de acero de grado DIN 8.8 de titanio o de aluminio. Estos metales no tienen la resistencia necesaria para esta aplicación. No use tampoco pernos más cortos, el perno tiene que acoplarse en toda la rosca. Si hubiera que sustituirlos, utilice solamente pernos M6 x 18 mm de grado DIN 10.9. Los recambios originales del fabricante (OEM) no son caros y están disponibles en distribuidores Race Face.

2. La "TAPA SUPERIOR DEL JUEGO DE DIRECCIÓN" y el "PERNO DE COMPRESIÓN DEL JUEGO DE DIRECCIÓN" deben estar en su sitio en todo momento mientras se maneja la bicicleta. Estos componentes ayudan a mantener el ajuste del juego de dirección.

3. Esta potencia no debe montarse al revés. No es un producto al que se le pueda dar la vuelta.

MANTENIMIENTO:

1. Compruebe periódicamente si todos los pernos están bien apretados. Tenga cuidado de no apretar en exceso.
2. Inspeccione periódicamente todas las piezas de la potencia, incluidos los pernos, para ver si están dañados o presentan grietas. Sería buena idea inspeccionar TODAS y CADA UNA de las piezas de la bicicleta que sean de aluminio ligero, sobre todo después de colisiones o caídas fuertes. Si nota cualquier cosa sospechosa, llévela a su distribuidor Race Face para que la inspeccionen o sustituyan.
3. Aunque no es fundamental para que la potencia siga cumpliendo su función, no vendría mal volver a engrasar la tornillería. Se puede aplicar una fina película de grasa a las roscas y a la parte inferior de las cabezas de todos los pernos. Tenga cuidado y mantenga limpia y sin grasa la zona de la abrazadera del tubo de dirección y dicho tubo.

GARANTÍA:

1. La potencia D2 tiene una garantía limitada de 5 años en caso de defecto de los materiales o de fabricación.
2. Esta garantía queda limitada al comprador original. Se requiere prueba de compra, que puede ser una fotocopia del recibo de venta original.
3. Esta garantía no cubre defectos derivados de un uso impropio, abuso, alteraciones, falta de mantenimiento preventivo o rutinario ni tampoco defectos causados por no seguir las instrucciones y procedimientos adecuados durante el montaje.
4. Las garantías de Race Face no cubren la pérdida de los colores.