

### PRODUCT REGISTRATION:

Congratulations on your new purchase! We think you've made a smart move. Now, make an even smarter move and register your product online by clicking through to the warranty section of our web site at [www.raceface.com](http://www.raceface.com). It's quick, easy and doesn't cost you a penny.

### INSTALLATION INSTRUCTIONS:

We strongly recommend that you have a professional bike shop install and service your Race Face components. Improper assembly and/or adjustment will significantly compromise the strength and life span of this component. If you choose to install the component yourself, please follow the installation instructions carefully. Note: The rider assumes all risks upon installation and use of Race Face components.

### TOOLS REQUIRED:

4mm Allen (hex) key.

### USAGE:

The Ride series of stems are intended for road and XC applications only. Using this stem for any type of riding other than road and XC (ie: Downhill, Freeride, Dirt Jumps, Urban, Trials etc.) not only voids the warranty but is dangerous and could result in serious injury or death. The Ride series of stems are intended for use with 31.8mm and 25.4mm handlebars only.

### STEER TUBE PREPARATION:

1. The Race Face Ride stem fits 1.125" (28.6mm) fork steer tubes only.
2. The Race Face Ride stem requires 38.0mm (1.49") min of exposed steer tube above all the head set components and spacers to ensure adequate clamping surface. This is derived from this formula:

Ride "stack height":	40.0mm (1.57")
Subtract headset compression gap:	- 2.0mm (0.079") MAX
Total =	38.0mm (1.49")

### INSTALLATION:

1. Make sure that there are no sharp burrs on the top outside edge of the steer tube. File or sand to remove if necessary. Install all headset components and optional spacers onto the steer tube. It is very important to make sure the steer tube is clean and dry (NO GREASE).
2. Slide the stem onto the steer tube. Some back and forth rotation may be required to slide the stem down until it touches the headset spacers.  
\*NOTE: The Race Face Ride stem is designed to be installed in either +6 degree or -6 degree position depending on user preference.
3. Install the headset "top cap" and "compression bolt" on top of the stem. Adjust the headset pre-load as per the headset manufacturers specifications. (typically until all "play" is removed, but rotation is still smooth).
4. Remove the steer tube clamp bolts and lightly grease the bolt threads and under the bolt head. Line the stem up straight with the front tire, re-install and tighten both STEER TUBE CLAMP BOLTS to 55 in\*lbs. (6.2 Nm) your 4mm Allen key. Alternate back and forth between the two bolts until torque setting is achieved.
5. Remove bar clamp bolts, place your road/mtn handlebar into the clamp. Lightly grease the bolt threads and under the bolt head. Re-install the BAR CLAMP and BAR CLAMP BOLTS, and tighten bolts to 55 in\*lbs (6.2 Nm) using your 4mm Allen key. Alternate between the four bolts in a cross pattern until full torque setting is achieved. Check to ensure that the gap between the HANDLEBAR CLAMP and the STEM BODY is even between the top and bottom.

**WARNING!** Strictly adhere to the following. Failure to do so could result in pre-mature failure of the part which could affect the rider's control of the bicycle and result in serious injury.

1. All bolts used on the Ride stem are DIN grade 10.9 CrMo steel chromeplated. The sizes are M5X18mm. Do not substitute with inferior lower strength hardware such as DIN grade 8.8 steel, titanium or aluminum. These metals do not have the strength required for this application. Do not use shorter bolt lengths. Full thread engagement is required. If replacement is required, use DIN grade 10.9 M5X18mm only. OEM replacement

parts are inexpensive and available from your RaceFace dealer.

2. "HEADSET TOP CAP" and "HEADSET COMPRESSION BOLT" must be left in place at all times during operation of the bicycle.

### MAINTENANCE:

1. Check hardware periodically for tightness. **Use caution not to over-tighten.**
2. Inspect all parts of the stem periodically, including bolts, for damage or cracks. This is a good idea with ANY and ALL lightweight aluminum bike parts. This is especially important after any big crashes. If you notice anything suspicious, have your Race Face dealer inspect it for you, or replace it.
3. Although not critical to the continuing function of the stem, re-greasing the hardware occasionally wouldn't hurt. You can apply a light film of grease to all bolt threads and the underside of bolt heads. Take care to keep steer tube and steer tube clamp area clean and free from grease.

### WARRANTY:

1. The Ride stem carries a limited 1 year warranty for defects in materials and workmanship.
2. This warranty is limited to the original purchaser. Proof of purchase is required. This can take the form of a photocopy of the original sales receipt.
3. This warranty does not cover defects arising from misuse, abuse, alterations, lack of preventative maintenance and routine maintenance or failure to install according to the instructions and proper procedures.
4. Race Face warranties do not cover fading of colours.

For info on RaceFace Components visit [raceface.com](http://raceface.com)

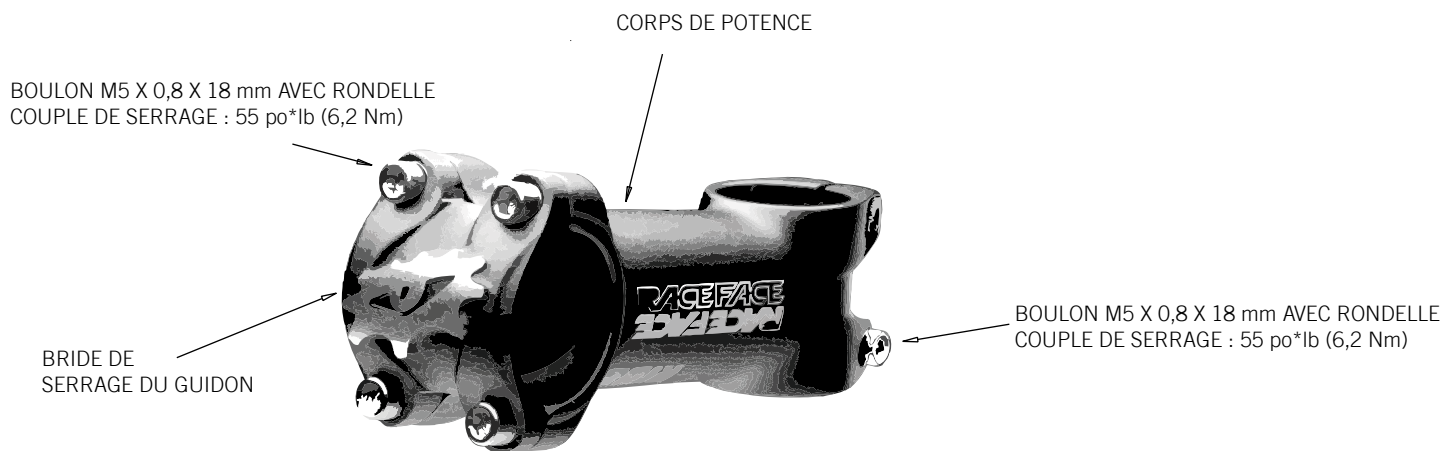

### ENREGISTREMENT:

Félicitations pour votre nouvel achat ! Nous pensons que vous avez pris une bonne décision. Continuez et enregistrez votre achat en ligne en cliquant sur le lien Warranty de notre site Internet à [www.raceface.com](http://www.raceface.com). C'est rapide, facile et gratuit.

### INSTRUCTIONS DE MONTAGE:

Nous recommandons fortement de faire installer et entretenir vos équipements Race Face par un professionnel. Le montage incorrect ou/et un mauvais réglage peuvent affecter sérieusement la résistance et la durée de vie de l'élément. Si vous décidez d'installer l'équipement par vous même, veuillez suivre à la lettre les instructions de montage. Remarque: l'utilisateur assume tous les risques suite à l'installation et à l'utilisation des équipements Race Face.

### OUTILLAGE NÉCESSAIRE:

Clé hexagonale (Allen) de 4 mm

### UTILISATION:

La famille de potences Ride a été conçue pour les applications Route et Tous-terrains uniquement. L'utilisation de ces potences pour des applications autres que la route et le tous-terrains (c.-à-d. : descente, style libre, sauts, randonnée urbaine, essais, etc.) annule la garantie ; et, de plus, est dangereuse et peut entraîner des blessures graves, voire mortelles. La famille des potences Ride ne doit être utilisée qu'avec des guidons de 25,4 et 31,8 mm.

### PRÉPARATION DU TUBE DE DIRECTION:

- 1) Les potences Ride de Race Face se montent sur les tubes de direction de diamètre 28,6 mm (1,125 po) uniquement.
- 2) Pour monter la potence Ride, il est nécessaire de disposer d'une section de tube apparente de 38 mm (1,49 po) au-dessus de tous les éléments du jeu de direction y compris les entretoises pour assurer une surface de serrage adéquate. Cette valeur est calculée suivant l'équation :

$$\begin{aligned} & \text{« hauteur d'empilage » Ride} && 40 \text{ mm (1,57 po)} \\ & \text{moins la plage de compression du jeu de direction:} && - 2 \text{ mm (0,079 po) MAXI} \\ \hline & \text{Total} && = 38 \text{ mm (1,49 po)} \end{aligned}$$

### INSTALLATION:

1. Assurez-vous de l'absence de barbes sur l'extérieur du bord supérieur du tube de direction. Ébarbez à l'aide d'une lime ou d'une toile émeri le cas échéant. Placez tous les éléments du jeu de direction, y compris les entretoises en option sur le tube de direction. Il est très important de s'assurer que le tube de direction est propre et sec (PAS DE GRAISSE).
2. Glissez la potence dans le tube de direction. Il faudra peut être imprimer un mouvement de rotation dans les deux sens pour glisser la potence vers le bas jusqu'à ce qu'elle entre en contact avec les entretoises du jeu de direction.  
\*REMARQUE: La potence Ride de Race Face a été étudiée pour pouvoir être installée indifféremment à la position +6 degrés ou à la position -6 degrés suivant la préférence de l'utilisateur.
3. Placez le « capuchon supérieur » du jeu de direction et le « boulon de compression » à la partie supérieure de la potence. Réglez la pré-charge du jeu de direction en suivant les spécifications du fabricant du jeu de direction. (jusqu'à élimination du « jeu », mais avec la rotation en douceur).
4. Enlevez les boulons de fixation sur le tube de direction et appliquez une légère couche de graisse sur les filetages des boulons et sous la tête des boulons. Alignez la potence avec la roue avant, remontez et serrez les deux BOULONS DE FIXATION SUR LE TUBE DE DIRECTION en respectant un couple de serrage de 55 po\*lb (6,2 Nm) à l'aide de la clé Allen de 4 mm. Serrez les boulons alternativement par paliers jusqu'à obtention du couple de serrage désiré.
5. Enlevez les boulons de serrage du guidon et placez votre guidon route/montagne dans la bride. Appliquez une légère couche de graisse sur les filetages des boulons et sous la tête des boulons. Remontez la BRIDE DE SERRAGE DU GUIDON et les BOULONS DE BLOCAGE DU GUIDON et serrez les boulons en respectant un couple de serrage de 55 po\*lb (6,2 Nm) à l'aide de la clé Allen de 4 mm. Serrez les quatre boulons alternativement par paliers jusqu'à obtention du couple de serrage désiré. Assurez-vous que le jeu entre la BRIDE DE SERRAGE DU GUIDON et le CORPS DE POTENCE est uniforme de haut en bas.

**AVERTISSEMENT!** Veuillez respecter strictement les consignes qui suivent. Le non-respect de ces consignes peut entraîner une rupture prématurée de l'élément, faire perdre le contrôle de la bicyclette et résulter en des blessures graves.

1. Tous les boulons utilisés sur la potence Ride sont en acier au chrome-molybdène de qualité DIN 10.9 et chromés. Les dimensions sont M5 x 18 mm. Ne jamais remplacer ces boulons par des boulons de plus faible résistance tels les boulons en acier DIN de qualité 8.8, en titane ou en aluminium. Ces matériaux n'ont pas la résistance requise pour cette application. Ne pas utiliser de boulons plus courts. La totalité de la longueur du filetage doit être utilisée. En cas de besoin de remplacement, n'utiliser que des boulons M5x18 mm DIN de qualité 10.9. Ces pièces de rechange d'origine sont à un prix raisonnable et disponibles chez les concessionnaires Race Face.

2. Le « CAPUCHON SUPÉRIEUR » et le « BOULON DE COMPRESSION DU JEU DE DIRECTION » doivent toujours être laissés en place pendant l'utilisation de la bicyclette.

### ENTRETIEN:

1. Vérifiez périodiquement le serrage des attaches. Faites très attention de ne pas trop serrer.
  2. Inspectez régulièrement tous les éléments de la potence, y compris les boulons, et recherchez les traces d'endommagement ou les fissures. C'est très important de le faire pour TOUTES les pièces légères en aluminium et pour CHACUNE d'entre elles. Ceci est particulièrement important après un écrasement sérieux. Remplacez tout élément suspect ou, en cas de doute, faites inspecter votre vélo par votre concessionnaire Race Face.
  3. Bien que cela ne soit pas essentiel du point de vue fonctionnel, regraissez les attaches lorsque l'occasion se présente. Appliquez une légère couche de graisse sur tous les filetages des boulons et sous la tête des boulons. Assurez-vous que le tube de direction et la surface de serrage du tube de direction soient propres et sans graisse.
- GARANTIE:**
1. La potence Ride est couverte par une garantie limitée de 1 an contre les vices de matière et de fabrication.
  2. Cette garantie est limitée à l'acheteur d'origine. Il est nécessaire de présenter la preuve d'achat. Cette preuve peut être la photocopie du reçu d'origine.
  3. Cette garantie ne couvre pas les défauts résultant d'un usage impropre ou abusif, d'une modification, d'un manque d'entretien préventif ou d'entretien courant ou du non-respect des instructions de montage et des procédures appropriées.
  4. Race Face n'offre aucune garantie en ce qui concerne la décoloration des couleurs.

Pour en savoir plus sur les équipements Race Face, visitez [www.raceface.com](http://www.raceface.com)

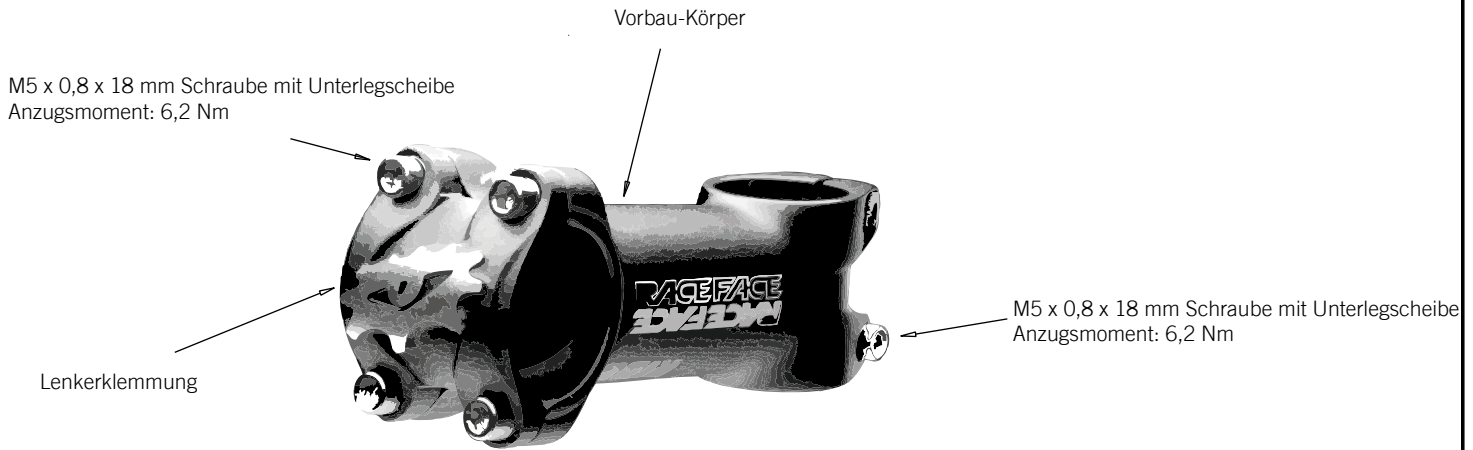

### PRODUKT REGISTRIEREN:

Herzlichen Glückwunsch zum Kauf Ihrer neuen Race Face-Komponente. Sie haben eine gute Wahl getroffen. Registrieren Sie jetzt Ihren Kauf im Internet, indem Sie zur Garantie-Seite bei [www.raceface.com](http://www.raceface.com) durchklicken. Das geht schnell, ist einfach und kostet keinen Cent.

### EINBAUANLEITUNG:

Wir empfehlen dringend, Ihre Race Face-Komponenten von einem Fahrrad-Fachgeschäft einbauen und warten zu lassen. Unfachgemäße Montage und/oder Einstellung kann die Stabilität und Lebensdauer dieser Komponente erheblich beeinträchtigen. Falls Sie die Komponente selbst einbauen möchten, folgen Sie bitte genau und sorgfältig dieser Einbauanleitung. Hinweis: Der Kunde ist beim Einbau und Gebrauch von Race Face-Komponenten für alle auftretenden Risiken verantwortlich.

### BENÖTIGTES WERKZEUG:

4 mm Innensechskantschlüssel (Inbus)

### EINSATZBEREICH:

Die Vorbauten der Ride-Serie sind nur zum Einsatz auf der Straße und im Cross-Country-Mountain Biken vorgesehen. Die Verwendung dieses Vorbaus für alle anderen Einsatzbereiche außer Straße und Cross-Country (z. B., Downhill, Freeride, Dirt Jumps, Urban, Trials usw.) führt nicht nur dazu, dass die Garantie ungültig wird, sondern ist darüber hinaus gefährlich und kann zu schweren Verletzungen oder zum Tod führen. Die Vorbauten der Ride-Serie sind nur zum Einsatz mit Lenkerdurchmessern von 31,8 und 25,4 mm geeignet.

### VORBEREITUNG DES GABELSCHAFTROHRS:

1) Die Race Face Ride-Vorbauten sind nur zur Montage auf Gabelschaftröhren mit einem Durchmesser von 28,6 mm (1 - 1/8 Zoll) geeignet.  
2) Zum Einbau der Race Face Ride-Vorbauten muss das Gabelschaftrohr mindestens 38,0 mm über alle Bauteile des Steuersatzes (einschließlich Distanzhülsen) herausragen, um eine ausreichend große Klemmfläche zu bieten. Dies lässt sich folgendermaßen berechnen:

Bauhöhe der Revolution- und Cadence-Vorbauten: 40,0 mm  
Abzüglich Vorspannung des Steuersatzes: - 2,0 mm (maximal)

Gesamt: 38,0 mm

### EINBAU:

- Achten Sie darauf, dass das Steuerrohr oben auf der Außenseite keine scharfen Grate aufweist. Entfernen Sie diese mit einer Feile oder Schmirgelpapier, falls nötig. Montieren Sie alle Bauteile des Steuersatzes und alle gewünschten Distanzhülsen auf dem Gabelschaftrohr. Es ist sehr wichtig, dass das Gabelschaftrohr sauber und trocken ist (KEIN FETT).
- Schieben Sie den Vorbau auf das Gabelschaftrohr. Dabei kann es nötig sein, den Vorbau ein wenig hin und her zu bewegen, bis er oben auf den Distanzhülsen des Steuersatzes aufliegt.  
Hinweis: Der Race Face Ride-Vorbau ist so konzipiert, dass er je nach Bedarf um 6 Grad nach oben oder nach unten geneigt eingebaut werden kann.
- Montieren Sie die obere Abdeckkappe des Steuersatzes und die Schraube zum Vorspannen des Steuersatzes oben auf dem Vorbau. Stellen Sie die Vorspannung des Steuersatzes entsprechend der Anleitungen des Steuersatz-Herstellers ein (normalerweise bis kein „Spiel“ mehr auftritt und der Steuersatz dennoch weich läuft).
- Entfernen Sie die Klemmschrauben für das Gabelschaftrohr und tragen Sie ein wenig Fett auf die Gewinde der Schrauben und unter den Schraubenköpfen auf. Richten Sie den Vorbau so aus, dass er parallel zum Vorderrad liegt. Bauen Sie dann die beiden Klemmschrauben für das Gabelschaftrohr wieder ein und ziehen Sie diese mit einem Anzugsmoment von 6,2 Nm an (4 mm Inbus). Ziehen Sie dabei abwechselnd beide Schrauben an, bis das Anzugsmoment erreicht ist.
- Bauen Sie die Schrauben der Lenkerklammer aus und platzieren Sie Ihren Lenker in der Klemmung. Tragen Sie ein wenig Fett auf die Gewinde der Schrauben und unter den Schraubenköpfen auf. Bauen Sie dann die Lenkerklammer und die Klemmschrauben für den Lenker wieder ein und ziehen Sie diese mit einem Anzugsmoment 6,2 Nm an (4 mm Inbus). Ziehen Sie dabei abwechselnd die vier Schrauben kreuzweise an, bis das Anzugsmoment erreicht ist. Prüfen Sie, dass die Lücke zwischen Lenkerklammer und Vorbaukörper oben und unten gleich groß ist.

1. Alle Schrauben des Ride-Vorbaus bestehen aus CrMo-Stahl nach DIN 10,9 und sind verchromt. Die Größen sind M5 x 18 mm. Tauschen Sie diese Schrauben nicht gegen weniger feste Schrauben aus, wie z. B. Stahl nach DIN 8,8, Titan oder Aluminium. Solche Materialien sind für diesen Anwendungsbereich nicht stabil genug. Verwenden Sie keine kürzeren Schrauben. Die gesamte Gewindelänge wird benötigt. Falls Sie die Schrauben austauschen müssen, verwenden Sie nur Schrauben nach DIN 10,9 mit dem Maß M5 x 18 mm. Original-Ersatzteile sind nicht teuer und können über Ihren Race Face-Fachhändler bezogen werden.

2. Die obere Abdeckkappe des Steuersatzes und die Schraube zum Vorspannen des Steuersatzes müssen immer eingebaut sein, wenn das Fahrrad benutzt wird.

### WARTUNG:

- Prüfen Sie regelmäßig, ob alle Schrauben fest angezogen sind. Achten Sie jedoch darauf, die Schrauben nicht zu fest anzuziehen.
- Prüfen Sie alle Bauteile des Vorbaus, einschließlich der Schrauben, auf Beschädigungen oder Risse. Dies sollte man mit ALLEN leichtgewichtigen Bauteilen aus Aluminium tun. Dies ist besonders nach schweren Stürzen wichtig. Falls Sie etwas Verdächtiges bemerken, lassen Sie es von Ihrem Race Face-Fachhändler prüfen, oder tauschen Sie das Bauteil aus.
- Ein Fetten der Schrauben ist nicht unbedingt notwendig, um die Funktionsfähigkeit des Vorbaus zu erhalten. Doch schadet es ebenfalls nicht. Sie können eine dünne Schicht Fett auf alle Gewinde und auf die Unterseite der Schraubenköpfe auftragen. Achten Sie darauf, dass das Gabelschaftrohr und die Klemmung des Gabelschaftrohrs sauber und frei von Fett bleiben.

### GARANTIE:

- Wir geben auf den Ride-Vorbau 1 Jahr beschränkte Garantie auf Defekte in Material und Verarbeitung.
- Diese Garantie ist auf den Erstkäufer beschränkt. Ein Kaufbeleg muss vorgelegt werden. Dazu reicht eine Kopie des originalen Kassenzettels aus.
- Diese Garantie gilt nicht für Defekte, die aufgrund von unsachgemäßer Behandlung, Misshandlung, Änderungen, mangelhafter oder fehlender Wartung oder unfachgemäßem Einbau nicht entsprechend der Anleitung und der fachgerechten Techniken entstehen.
- Ein Verblässen der Farben wird nicht von der Race Face-Garantie abgedeckt.

Informationen zu Race Face-Komponenten finden Sie bei [www.raceface.com](http://www.raceface.com)

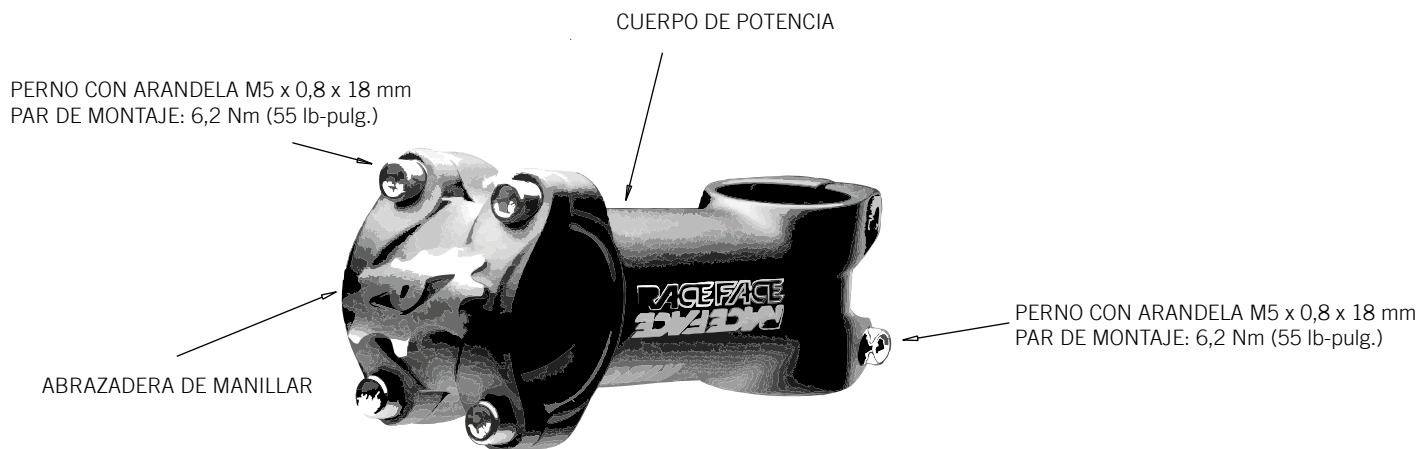

### REGISTRO DEL PRODUCTO:

¡Enhorabuena por su nueva adquisición! Creemos que ése ha sido un paso inteligente. Ahora, dé otro paso aún más inteligente y registre su producto en línea haciendo clic en la sección de garantía de nuestro sitio web [www.raceface.com](http://www.raceface.com). Es rápido, sencillo y no le costará un céntimo.

### INSTRUCCIONES DE MONTAJE:

Le recomendamos que sean los profesionales de una tienda de bicicletas los que monten y reparen sus componentes Race Face. Un montaje o ajuste incorrecto comprometerá de forma considerable la resistencia y vida útil de este componente. Si decide instalar el componente usted mismo, siga detenidamente las instrucciones de montaje. Nota: El usuario asume todos los riesgos al instalar y utilizar los componentes Race Face.

### HERRAMIENTAS NECESARIAS:

Llave Allen (hexagonal) de 4 mm.

### USO:

La serie Ride de potencias está pensada solamente para carretera y cross country (XC). La utilización de esta potencia para cualquier tipo de ciclismo que no sea de carretera y XC (esto es, downhill, freeride, dirt jumps, urban, trial, etc.) no sólo anula la garantía, sino que resulta peligrosa y pueden producirse lesiones graves o incluso mortales. La serie de potencias Ride está diseñada para usarse únicamente con manillares de 31,8 mm y 25,4 mm.

### PREPARACIÓN DE TUBO DE DIRECCIÓN:

- 1) Las potencias Ride de Race Face sólo valen para tubos de dirección de horquilla de 28,6 mm (1,125").
- 2) La potencia Ride de Race Face necesitan como mínimo 38,0 mm (1,49") de tubo de dirección al descubierto por encima de todos los separadores y componentes del juego de dirección para garantizar una superficie de sujeción adecuada, lo cual se deriva de esta fórmula:

$$\frac{\text{"Altura vertical" de Ride } 40,0 \text{ mm (1,57")}}{\text{Restar intervalo de compresión de juego de dirección: } - 2,0 \text{ mm (0,079") MÁX.}} \\ \text{Total} = 38,0 \text{ mm (1,49")}$$

### MONTAJE:

1. Asegúrese de que no haya rebabas afiladas en el borde superior externo del tubo de dirección. Si es necesario, lije o lime hasta eliminar las rebabas. Monte todos los componentes del juego de dirección y separadores opcionales sobre el tubo de dirección. Es muy importante asegurarse de que el tubo esté limpio y seco (SIN GRASA).
2. Deslice la potencia sobre el tubo de dirección. Tal vez haya que girar un poco adelante y atrás para bajar la potencia hasta que contacte con los separadores del juego de dirección.
- \*NOTA: Las potencias Ride de Race Face están diseñadas para montarse en una posición de +6 o -6 grados, dependiendo de las preferencias del usuario.
3. Monte la "tapa superior" del juego de dirección y coloque el "perno de compresión" encima de la potencia. Ajuste la precarga del juego de dirección según las especificaciones del fabricante (normalmente hasta que desaparece todo el "juego" y la rotación sigue siendo suave).
4. Quite los pernos de la abrazadera del tubo de dirección y engrase un poco las roscas y la parte inferior de la cabeza del perno. Alinee la potencia y póngala derecha respecto a la rueda delantera, vuelva a colocar los dos PERNOS DE LA ABRAZADERA DEL TUBO DE DIRECCIÓN y apriételes hasta 6,2 Nm (55 lb-pulg.) con una llave Allen de 4 mm. Alternar entre los dos pernos adelante y atrás hasta lograr el apriete.
5. Quite los pernos de la abrazadera del manillar y coloque el manillar para carretera/montaña en la abrazadera. Engrase un poco las roscas y la parte inferior de la cabeza del perno. Vuelva a montar la ABRAZADERA DEL MANILLAR, ponga los PERNOS DEL MANILLAR y apriete los pernos hasta 6,2 Nm (55 lb-pulg.) con una llave Allen de 4 mm. Alternar entre los cuatro pernos siguiendo un patrón cruzado hasta lograr todo el par de apriete. Asegúrese de que la separación entre la ABRAZADERA DEL MANILLAR y el CUERPO DE LA POTENCIA es la misma entre la parte superior y la inferior.

**¡ADVERTENCIA!** Cumpla lo siguiente a rajatabla. Si no lo hace, la pieza podría averiarse de forma prematura, lo cual podría afectar al control de la bicicleta por parte del ciclista y provocar graves lesiones.

1. Todos los pernos utilizados en la potencia Ride son pernos de acero CrMo grado DIN 10.9 cromados. Su tamaño es de M5 x 18 mm. No sustituya los pernos por otros de menor resistencia o grado, como pernos de acero de grado DIN 8.8 de titanio o de aluminio. Estos metales no tienen la resistencia necesaria para esta aplicación. No use tampoco pernos más cortos, el perno tiene que acoplarse en toda la rosca. Si hubiera que sustituirlos, utilice solamente pernos M5 x 18 mm de grado DIN 10.9. Los recambios originales del fabricante (OEM) no son caros y están disponibles en distribuidores Race Face.
2. La "TAPA SUPERIOR DEL JUEGO DE DIRECCIÓN" y el "PERNO DE COMPRESIÓN DEL JUEGO DE DIRECCIÓN" deben estar en su sitio en todo momento mientras se maneja la bicicleta.

### MANTENIMIENTO:

1. Compruebe periódicamente si todos los pernos están bien apretados. Tenga cuidado de no apretar en exceso.
2. Inspeccione periódicamente todas las piezas de la potencia, incluidos los pernos, para ver si están dañados o presentan grietas. Sería buena idea inspeccionar todas y cada una de las piezas de la bicicleta que sean de aluminio ligero, sobre todo después de colisiones o caídas fuertes. Si nota cualquier cosa sospechosa, llévela a su distribuidor Race Face para que la inspeccionen o sustituyan.
3. Aunque no es fundamental para que la potencia siga cumpliendo su función, no vendría mal volver a engrasar la tornillería. Se puede aplicar una fina película de grasa a las roscas y a la parte inferior de las cabezas de todos los pernos. Tenga cuidado y mantenga limpia y sin grasa la zona de la abrazadera del tubo de dirección y dicho tubo.

### GARANTÍA:

1. La potencia Ride tiene una garantía limitada de 1 año en caso de defecto de los materiales o de fabricación.
2. Esta garantía queda limitada al comprador original. Se requiere prueba de compra, que puede ser una fotocopia del recibo de venta original.
3. Esta garantía no cubre defectos derivados de un uso impropio, abuso, alteraciones, falta de mantenimiento preventivo o rutinario ni tampoco defectos causados por no seguir las instrucciones y procedimientos adecuados durante el montaje.
4. Las garantías de Race Face no cubren la pérdida de los colores.

Si desea más información sobre componentes Race Face, visite [www.raceface.com](http://www.raceface.com)