

WH-7801

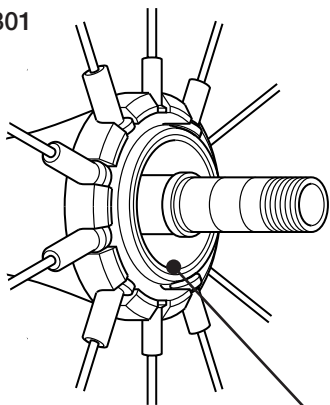

FH-7801

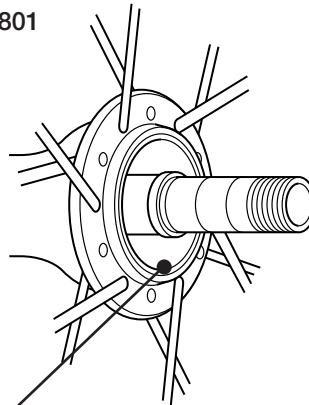

(English)

Do not remove the seal ring, otherwise it will cause a severe drop in the waterproofing performance.

(Dutch)

De keerring niet verwijderen, aangezien dit een ongunstige invloed heeft op de waterafdichtende eigenschappen.

(German)

Entfernen Sie den Dichtring nicht, weil sonst die Wasserdichtigkeit stark beeinträchtigt werden kann.

(French)

Ne pas retirer l'anneau du joint d'étanchéité, sinon cela peut entraîner une chute sévère de la performance d'étanchéité.

(Spanish)

No retire el aro de junta, de lo contrario se afectará mucho el rendimiento a prueba de agua.

(Japanese)

シールリングは外さないでください。防水性が著しく低下します。

(Italian)

Non rimuovere la guarnizione in gomma, poiché ciò comprometterebbe significativamente la tenuta.

(Portuguese)

Não remova o anel de vedação; caso contrário, isso poderá causar uma grave diminuição no desempenho de impermeabilização.

(Danish)

Fjern ikke forseglingsringen, da dette vil medføre en kraftig svækkelse af vandtæthedens effektivitet.

(Swedish)

Tag inte bort tätningssringen. Om du gör det försämrar vattentätheten kraftigt.

(Greek)

Μην αφαιρείτε τον δακτύλιο στεγανοποίησης γιατί θα προκληθεί σοβαρή υποβάθμιση της αδιάβροχης απόδοσης.

(Finnish)

Älä irrota eristerengasta, muuten vesitiiviys kärsii huomattavasti.

(Chinese)

请勿拆卸密封环，否则会显著降低防水性能。



この取扱い説明書は、再生紙を使用しています。
製品改良のため、仕様の一部を予告なく変更することがあります。

お客様相談窓口

☎072-243-2829

株式会社 シマノ
大阪府堺市老松町3丁77番地

SHIMANO

SHIMANO AMERICAN CORPORATION

One Holland, Irvine, California 92618, U.S.A. Phone: +1-949-951-5003

SHIMANO EUROPE B.V.

Industrieweg 24, 8071 CT Nunspeet, The Netherlands Phone: +31-341-272222

SHIMANO INC.

3-77 Oimatsu-cho, Sakai, Osaka 590-8577, Japan

Please note: specifications are subject to change for improvement without notice.
© Apr. 2005 by Shimano Inc. XBC SZK 0025A Printed in Japan